



Manufactured by:
Backyard Discovery
3305 Airport Drive
Pittsburg, KS 66762
800-856-4445

NORTHBROOK PLAY SET DI LEGNO MODELLO: # 1808034

OPUSCOLO INCLUDE:

- Manuale del proprietario
- Domande frequenti
- Istruzioni di montaggio
- Informazioni sulla garanzia



INSTALLATION SERVICES AVAILABLE!*

Need a Helping Hand?

Let our team of professionals
handle the installation for you!

GOCONFIGURE

888-888-5424

**Installation services are only available to U.S. customers.*



Per la maggior parte fino ad oggi il manuale di montaggio, per registrare il tuo set o per ordinare parti di ricambio si prega di visitare il sito web

www.backyarddiscovery.com

Salvare questo assemblaggio manuale per riferimento futuro nel caso in cui avete bisogno di ordinare parti di ricambio.

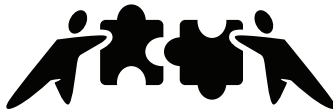

GOCONFIGURE
Putting it all together for you

INSTALLATION SERVICES AVAILABLE!*

Need a Helping Hand?
Let our team of professionals
handle the installation for you!

GOCONFIGURE
888-888-5424

Con Go configurare, ci si mettono i diciotto anni di esperienza direttamente a casa tua.

Abbiamo servizio una vasta schiera di indoor e outdoor prodotti di ricreazione che la maggior parte dei consumatori non hanno il tempo o la possibilità di offrire e installare se stessi.

Noi facciamo il sollevamento di carichi pesanti e quindi non è necessario!

-
- 18 anni di esperienza nella manutenzione di casella di grandi dettaglianti e consumatori diretti
 - altamente qualificati, specializzati, cortese servizio professionale Tecnici
 - Oltre 140.000 installazioni annualmente
 - servizio in guanti bianchi
 - Garanzia di Soddisfazione
 - Appuntamenti flessibile, compresi i fine settimana
 - Copertura in tutta la nazione
- visita www.goconfigure.com per maggiori informazioni !!
-

****Servizi di installazione sono disponibili solo per i clienti degli Stati Uniti.***



**SI PREGA DI LEGGERE QUESTO MANUALE PRIMA
DI INIZIARE IL MONTAGGIO**

- LEGGERE ATTENTAMENTE IL MANUALE DI ASSEMBLAGGIO, PRESTANDO PARTICOLARE ATTENZIONE AI CONSIGLI IMPORTANTI ED ALLE INFORMAZIONI SULLA SICUREZZA.
- DOPO AVER LETTO IL MANUALE DI MONTAGGIO, POTRETE DECIDERE SE AVETE BISOGNO DI UN AIUTO PROFESSIONALE PER COMPLETARE L'ASSEMBLAGGIO DEL PLAYSET.
- SEPARARE E IDENTIFICARE TUTTE LE PARTI PER ASSICURARSI DI AVERE TUTTE LE PARTI ELENcate.
- SE NON TROVATE TUTTE LE PARTI, CONTROLLATE IL MATERIALE DI IMBALLAGGIO. DURANTE LA SPEDIZIONE POTREBBERO ESSERE CADUTE PARTI DI PICCOLE DIMENSIONI.
- SE SI HANNO PROBLEMI CON IL MONTAGGIO O SE QUALCHE PARTE È MANCANTE O DANNEGGIATA, CHIAMARE IL SERVIZIO DI ASSISTENZA TECNICA.
- LINEA CASA 1-800-856-4445 O VISITATE www.backyarddiscovery.com.

QUANDO SI EFFETTUA UNA CHIAMATA, SI PREGA DI AVERE LE SEGUENTI INFORMAZIONI:

- 1 - NUMERO DI MODELLO DEL PRODOTTO SUL LATO ANTERIORE DEL MANUALE DI MONTAGGIO
- 2 - DESCRIZIONE DEL PEZZO DALLA LISTA PARTI

Manuale d'Uso del Play Set

Gentile Cliente:

Leggere completamente l'intero libretto prima di iniziare il processo di montaggio.

L'attrezzatura è consigliata per l'uso da parte dei bambini dai 3 ai 10 anni. Le strutture non sono destinate ad uso pubblico. La Società non garantisce nessuna delle sue strutture residenziali ad uso commerciale come: Daycare, asilo nido, scuola materna, parco ricreativo, o qualsiasi altra applicazione commerciale simile.



ATTENZIONE: Questo simbolo indica importanti avvertenze di sicurezza che, se non seguite, potrebbero mettere a repentaglio la sicurezza personale vostra e dei vostri bambini e/o danneggiare la vostra proprietà. È **NECESSARIO** leggere e seguire tutte le istruzioni contenute nel presente manuale prima di tentare di utilizzare questo playset.



ATTENZIONE: I bambini **NON** devono usare questo playset fino a quando l'unità non è stata completamente assemblata e ispezionata da un adulto per assicurare che il set sia stato installato e ancorato correttamente.

Seguire tutte le raccomandazioni riportate di seguito. In caso contrario, **la garanzia potrebbe risultare nella garanzia essere nulla e/o in violazioni della sicurezza che possono causare lesioni gravi.** Questo manuale contiene informazioni utili relative alla preparazione del montaggio, alla procedura di installazione, e la manutenzione necessaria. Tenete sempre a mente la sicurezza dei vostri bambini mentre la vostra struttura di gioco è in costruzione e quando i vostri bambini giocano sul set. Prima che i vostri bambini giochino sul set, consultate le istruzioni per l'uso con loro per garantire la loro sicurezza.

CONSERVARE QUESTE ISTRUZIONI PER RIFERIMENTI FUTURI. CONSERVARLI IN UN LUOGO SICURO DOVE SI PUÒ FARE RIFERIMENTO A LORO SE NECESSARIO. AL FINE DI FORNIRVI IL SERVIZIO PIÙ EFFICIENTE, È NECESSARIO CHE CI FORNITE I NUMERI DI PARTE AL MOMENTO DELL' ORDINE DEI PEZZI DI RICAMBIO.

Per i tuoi record:

Si prega di prendere tempo e compilare le informazioni qui sotto. Queste informazioni saranno necessarie per questioni di garanzia.

Dove Acquistato: _____
 Data dell'Acquisto: _____
 Data dell'Installazione: _____
 Installato da: _____
 Numero di tracciamento: _____

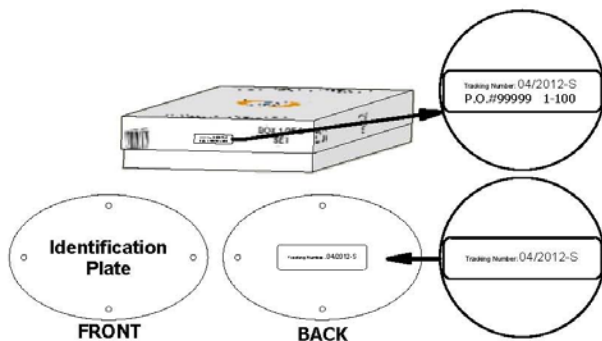
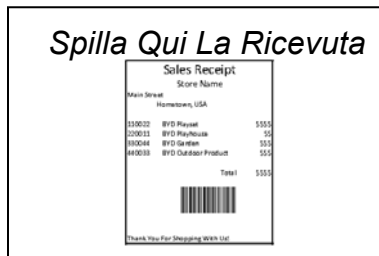

OR

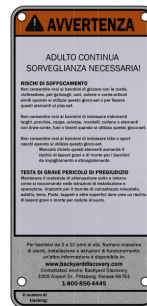

Numero di Tracciamento

Piastra ID verticale

Numero di Tracciamento sull'Etichetta di Riferimento

Il numero identificativo di tracciamento sulla confezione e sul retro della targhetta identificativa è incluso ai fini del tracciamento associato ai diritti di garanzia.



AVVERTENZA

ADULTO CONTINUA SORVEGLIANZA NECESSARIA!

RISCHI DI SOFFOCAMENTO

Non consentire mai ai bambini di giocare con le corde, clotheslines, pet guinzagli, cavi, catene o corde-articoli simili quando si utilizza questo gioco-set o per fissare questi elementi ai play-set.

Non consentire mai ai bambini di indossare indumenti larghi, ponchos, cappe, sciarpe, mantelli, collane o elementi con draw-corde, funi o tiranti quando si utilizza questo gioco-set.

Non consentire mai ai bambini di indossare bike o sport caschi quando si utilizza questo gioco-set.

Mancato divieto questi elementi aumenta il rischio di lesioni gravi e di morte per i bambini da impigliamento e strangolamento.

TESTA DI GRAVE PERICOLO DI PREGIUDIZIO

Mantenere il materiale di attenuazione sotto e intorno come si raccomanda nelle istruzioni di installazione e operazione. Impianto per il tramite di calcestruzzo miscelato, asfalto, terra, Prato, tappeti e altre superfici dure crea un rischio di lesioni gravi o morte per caduta al suolo.

Per bambini da 3 a 10 anni di età. Numero massimo di utenti, installazione e istruzioni di funzionamento; un'altra informazione è disponibile in:

www.backyarddiscovery.com

Contattateci anche: Backyard Discovery
3305 Airport Dr., Pittsburg, Kansas 66762

1-800-856-4445

Il numero di
tracking:

Manuale d'Uso del Play Set

Si prega di fare riferimento alla sezione Montaggio del Manuale di montaggio per la massima altezza di caduta.

Posizionamento del Playset

1. *Il Playset è progettato per essere installato su una superficie piana da un adulto con un aiutante adulto. Posizionare in un'area piana del cortile per ridurre al minimo la preparazione del terreno.*
2. *Scegliere una posizione piana per l'attrezzatura. Ciò può ridurre la probabilità che il gioco si ribalti e che il materiale di superficie sciolga durante forti piogge.*
3. *Posizionare l'attrezzatura a non meno di 1,8 m (6 ft) da qualsiasi struttura o ostruzione come recinzione, garage, casa, rami a strapiombo, linee di lavanderia o cavi elettrici.*
4. *Fornire spazio sufficiente affinché i bambini possano utilizzare l'attrezzatura in modo sicuro. Ad esempio, per strutture con attività di gioco multiple, uno scivolo non dovrebbe uscire davanti ad un'altalena.*
5. *È una buona idea collocare il vostro Playset in una zona che è conveniente per gli adulti per guardare i bambini durante il gioco.*
6. *Creare un sito privo di ostacoli che potrebbero causare lesioni, come rami bassi a strapiombo, fili sospesi, ceppi e/o radici, grandi rocce, mattoni e cemento. Suggestioni aggiuntivi nella sezione Area giochi consigliata.*
7. *Non costruire il vostro playset su materiale di rivestimento.*
8. *Posizionare le piattaforme in metallo e gli scivoli al riparo dalla luce diretta del sole per ridurre il rischio di gravi ustioni. Uno scivolo rivolto verso nord riceverà la luce solare meno diretta.*
9. *Separare le attività attive e silenziose tra loro. Ad esempio, collocare la sabbiera lontano da oscillazioni o usare un parapetto o una barriera per separare la sabbiera dal movimento delle oscillazioni.*

Area di gioco consigliata

- ❑ *Non installare l'attrezzatura del playset domestico su calcestruzzo, asfalto, terra imballata, erba, tappeto o qualsiasi altra superficie dura. Una caduta su una superficie dura può causare gravi lesioni all'utilizzatore dell'attrezzatura.*
- ❑ *Non installare su materiale di riempimento sciolto o superfici dure come calcestruzzo o asfalto.*
- ❑ *Trucioli di corteccia tritato, trucioli di legno, sabbia fine e ghiaia fine, vengono aggiunti come materiali ammortizzanti dopo il montaggio. Se usati correttamente questi materiali possono assorbire parte dell'impatto della caduta di un bambino.*
- ❑ *Tutto materiali di rivestimento del terreno da gioco dovrebbe essere esteso per un minimo di 6 piedi in tutte le direzioni intorno all'area di gioco.*
- ❑ *Non applicare la superficie del parco giochi fino a quando l'unità non è completamente costruita. Il Playset non dovrebbe essere costruito sulla superficie.*
- ❑ *Utilizzare un sistema di contenimento, ad esempio scavare intorno al perimetro e/o rivestire il perimetro con una ringhiera.*
- ❑ *Gli impianti di piastrelle di gomma o di superfici versate sul posto (ad eccezione dei materiali sfusi) richiedono generalmente un professionista e non sono progetti "fai da te".*
- ❑ *Utilizzare materiali di rivestimento del terreno da gioco (diversi dal materiale sciolto) conformi alla norma di sicurezza ASTM F1292 Specifica standard ASTM F1292 per materiali di rivestimento per l'attenuazione degli urti all'interno della Zona dei playset.*

Manuale d'Uso del Play Set

Til grafico seguente spiega l'altezza di caduta in piedi dalla quale non ci si aspetterebbe una lesione alla testa potenzialmente mortale.

Altezze critiche in piedi (m) di materiali testati

Material	Uncompressed Depth			Compressed Depth
	6" (152mm)	9" (228mm)	12" (304mm)	a 9" (228mm)
Cippato di legno	7' (2.13m)	10' (3.05m)	11' (3.35m)	10' (3.05m)
Truciolo Cortecchia triturato	6' (1.83m)	10' (3.05m)	11' (3.35m)	7' (2.13m)
Fibre di legno artificiali	6' (1.83m)	7' (2.13m)	>12' (3.66m)	6' (1.83m)
Sabbia fine	5' (1.52m)	5' (1.52m)	9' (2.74m)	5' (1.52m)
Sabbia grossa	5' (1.52m)	5' (1.52m)	6' (1.83m)	4' (1.22m)
ghiaia fine	5' (1.52m)	7' (2.13m)	10' (3.05m)	6' (1.83m)
ghiaia media	5' (1.52m)	5' (1.52m)	6' (1.83m)	5' (1.52m)
Pneumatici triturati *	10-12' (3.0-3.6m)	N/A	N/A	N/A

* Questi dati provengono da test condotti da laboratori di prova indipendenti su una profondità di 6 pollici di campioni di pneumatici triturati non compressi prodotti da quattro fabbricanti. I test hanno rilevato altezze critiche, che variavano da 10 piedi a più di 12 piedi. Si raccomanda che le persone che cercano di installare pneumatici triturati come superficie protettiva richiedano al fornitore dati di prova indicanti l'altezza critica del materiale al momento della prova in conformità alla norma ASTM F1292

Istruzioni per l'uso:



NOTA: La sicurezza dei vostri figli è la nostra preoccupazione numero 1. Osservare le seguenti indicazioni e avvertenze riduce la probabilità di lesioni gravi o mortali. Per favore rivedi queste regole di sicurezza regolarmente con i tuoi figli.

1. Questo Playset è progettato per un numero specifico di occupanti il cui peso complessivo non deve superare un determinato peso sul pavimento sopraelevato o nell'area di oscillazione; la capacità totale dell'Unità è descritta nella sezione Dimensioni di base del manuale. L'altezza massima di caduta e l'area di gioco consigliata sono disponibili anche nella sezione Dimensioni di base del manuale per l'unità specifica.
2. È richiesta la supervisione di un adulto in loco.
3. Istruire i bambini a non camminare vicino, davanti, dietro o tra altalene in movimento o altre attrezzature per parchi giochi in movimento.
4. Istruire i bambini a sedersi dentro e mai stare in piedi su altalene.
5. Istruire i bambini a non torcere le catene e le corde e a non agganciarle alla barra di supporto superiore, in quanto ciò può ridurre la resistenza della catena o della corda.
6. Istruire i bambini a non saltare da altalene o altre attrezzature del parco giochi in movimento.
7. Istruire i bambini a non spingere i seggiolini vuoti. Il sedile può colpirli e causare gravi lesioni.
8. Istruire e insegnare ai bambini a sedersi al centro delle altalene con tutto il loro peso sui sedili.
9. Istruire i bambini a non usare l'attrezzatura in modo diverso da quanto previsto.
10. Istruire i bambini ad andare sempre giù dallo scivolo con i piedini prima. Non far mai scivolare prima la testa.
11. Istruire i bambini a guardare prima di scivolare per assicurarsi che nessuno sia nella parte inferiore.
12. Istruire i bambini a non correre mai su uno scivolo, dato che questo aumenta le loro probabilità di cadere.
13. I genitori dovrebbero vestire i bambini in modo appropriato. (esempi sarebbero l'uso di scarpe adeguate e la prevenzione di poncho, sciarpe e altri indumenti larghi potenzialmente pericolosi durante l'uso di attrezzature).
14. Istruire i bambini a non salire sull'attrezzatura quando è bagnata.
15. Istruire i bambini a non saltare mai da un ponte. Devono sempre utilizzare la scala, la rampa o lo scivolo.
16. Istruire i bambini a non strisciare mai o camminare attraverso la cima delle monkey bars.
17. Istruire i bambini a non strisciare mai sopra il tetto di una fortezza.

Manuale d'Uso del Play Set

18. *Verificare che le eventuali funi, catene o cavi sospesi siano fissati ad entrambe le estremità e che non possano essere riagganciati.*
19. *Istruire i bambini a non attaccare oggetti all'attrezzatura del parco giochi che non siano specificamente progettati per l'uso con l'attrezzatura, come ad esempio, ma non solo, corde per saltare, tovaglioli, guinzagli, cavi e catene, in quanto possono causare un rischio di strangolamento.*
20. *Istruire i bambini a non avvolgere mai le gambe intorno alla catena oscillante.*
21. *Istruire i bambini a non scivolare mai lungo la catena oscillante.*
22. *Istruire i bambini a rimuovere il casco della bicicletta o altri caschi sportivi prima di giocare con le attrezzature del parco giochi.*

Istruzioni per la manutenzione:

All'inizio di ogni stagione di gioco:

- *Serrare tutti i componenti hardware.*
- *Lubrificare tutte le parti mobili metalliche seguendo le istruzioni del fabbricante.*
- *Controllare tutti i rivestimenti protettivi su bulloni, tubi, bordi e angoli. Sostituirli se sono allentati, incrinati o mancanti.*
- *Controllare che tutte le parti in movimento, inclusi sedili oscillanti, funi, cavi e catene, non presentino segni di usura, ruggine o altri deterioramenti. Sostituire se necessario.*
- *Controllare la presenza di ruggine nelle parti metalliche. Se trovata, carteggiare e riverniciare utilizzando una vernice non a base di piombo conforme ai requisiti di 16 CFR 1303.*
- *Controllare il deterioramento e le schegge di tutti i componenti in legno. Carteggiare le schegge e sostituire le parti in legno deteriorate.*
- *Rimontare le parti in plastica, come i sedili oscillanti o qualsiasi altro oggetto rimosso per la stagione fredda.*
- *Sostituire se necessario.*

Due volte al mese durante la stagione di gioco:

- *Serrare tutti i componenti hardware.*
- *Controllare tutti i rivestimenti protettivi su bulloni, tubi, bordi e angoli. Sostituirli se sono allentati, incrinati o mancanti.*
- *Sostituire se necessario.*

Una volta al mese durante la stagione di gioco.

- *Lubrificare tutte le parti mobili metalliche seguendo le istruzioni del produttore.*
- *Controllare che tutte le parti in movimento, inclusi sedili oscillanti, funi, cavi e catene, non presentino segni di usura, ruggine o altri deterioramenti. Sostituire se necessario.*

Al termine di ogni stagione di gioco o quando la temperatura scende sotto i 32° F:

- *Rimuovere i sedili oscillanti in plastica e gli altri elementi specificati dal fabbricante e portarli al chiuso o non utilizzarli.*
- *Raccogliere e controllare la profondità dei materiali di rivestimento protettivi sciolti sul terreno per evitare la compattazione e mantenere una profondità adeguata.*
- *Sostituire se necessario.*

I proprietari sono responsabili del mantenimento della leggibilità delle etichette di avvertenza.

Manuale d'Uso del Play Set

Manutenzione supplementare:

- *Controllare ogni due settimane la trave oscillante e l'hardware a causa dell'espansione e della contrazione del legno. È particolarmente importante seguire questa procedura all'inizio di ogni stagione.*
- *Ispezionare le parti in legno mensilmente. La grana del legno a volte ascenderà nella stagione secca facendo apparire schegge. Sabbia leggera può essere necessaria per mantenere un ambiente di gioco sicuro*
- *Trattate regolarmente il vostro playset con la protezione, per evitare gravi danni dovuti alle condizioni atmosferiche.*
- *Una protezione trasparente resistente all'acqua è stata applicata sul vostro playset. Questo è fatto solo per il colore. Una o due volte all'anno, a seconda delle condizioni climatiche, è necessario applicare un certo tipo di protezione (sigillante) al legno dell'unità. Prima dell'applicazione del sigillante, carteggiare leggermente i punti "ruvidi" sul vostro playset. **Si prega di notare che questo è un requisito della garanzia.***
- *Il montaggio e la manutenzione del playset in posizione orizzontale è molto importante. Mentre i vostri bambini giocano, il vostro playset lentamente scava la sua strada nel terreno, ed è molto importante che si deposita uniformemente. Assicuratevi che il playset sia livellato e controllarlo ogni anno o all'inizio di ogni stagione di gioco.*

Istruzioni per lo stoccaggio:

Quando l'uso del Playset non è più desiderato, esso deve essere smontato e smantellato in modo tale che al momento dello smontaggio dell'unità non sussistano rischi irragionevoli

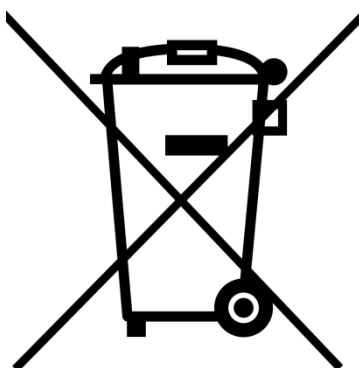

Assemblaggio di terze parti:

Il cliente può, a sua esclusiva discrezione, scegliere di utilizzare una terza persona o un servizio per assemblare questo prodotto. Backyard Discovery non si assume alcuna responsabilità per eventuali costi sostenuti dal Cliente per qualsiasi servizio di montaggio.

Consultare la nostra garanzia per ulteriori informazioni sulla copertura delle parti di ricambio danneggiate e mancanti. Backyard Discovery non rimborserà al Cliente il prezzo delle parti acquistate.

APPENDICE A

Informazioni sui materiali di rivestimento del terreno da gioco:

Le seguenti informazioni provengono dal **Scheda informativa della Commissione per la sicurezza dei prodotti di consumo degli Stati Uniti per il materiale per superfici da gioco**; Per ulteriori informazioni consultare anche il seguente sito web:

www.cpsc.gov/cpscpub/pubs/323.html.

X3. LA SEZIONE 4 DEL MANUALE DI SICUREZZA PER LA SICUREZZA DEI PRODOTTI DI CONSUMO DELLA COMMISSIONE PER LA SICUREZZA DEI PARCHI GIOCHI ALL' APERTO

X3.1 Selezionare Protective Surfacing (Superficie protettiva) - Una delle cose più importanti da fare per ridurre la probabilità di gravi lesioni alla testa è installare una superficie protettiva antiurto sotto e intorno all' attrezzatura da gioco. La superficie di protezione deve essere applicata ad una profondità adatta all' altezza dell'apparecchiatura, in conformità alla specifica ASTM F 1292. Ci sono diversi tipi di superfici tra cui scegliere; a prescindere dal prodotto selezionato, seguire queste linee guida:

X3.1.1.1 Materiali di riempimento sciolti:

X3.1.1.1.1 Mantenere una profondità minima di 9 pollici di materiali sciolti come pacciamato/cippato di legno, fibra di legno artificiale (EWF), o pacciamato di gomma tritato/riciclato per attrezzature fino a 8 piedi di altezza; e 9 pollici di sabbia o ghiaia per attrezzature fino a 5 piedi di altezza. NOTA: Un livello iniziale di riempimento di 12 pollici comprimerà a circa 9 pollici di profondità di superficie nel tempo. La superficie sarà anche compatto compattata, spostata e sedimentata, e dovrebbe essere periodicamente ricaricata per mantenere almeno un 9 pollici di profondità.

X3.1.2 Utilizzare almeno 6 pollici di superficie di protezione per attrezzature da gioco di altezza inferiore a 4 piedi. Se mantenuto correttamente, dovrebbe essere adeguato. (Per profondità inferiori a 6 pollici, il materiale di protezione è troppo facilmente spostabile o compattato.) NOTA: Non installare l'attrezzatura del parco giochi domestico su calcestruzzo, asfalto o altre superfici dure. Una caduta su una superficie dura può causare gravi lesioni all' utilizzatore dell'apparecchiatura. Erba e terra non sono considerate superfici protettive perché l'usura ed i fattori ambientali possono ridurre la loro efficacia di assorbimento degli urti. Le moquette ed i tappetini sottili non sono in genere una superficie protettiva adeguata. Le attrezzature a livello del suolo, come una sabbiera, un muro di attività, una sala giochi o altre attrezzature che non hanno una superficie di gioco rialzata, non necessitano di alcun rivestimento protettivo.

X3.1.3 Contenimento d' uso, ad esempio scavo intorno al perimetro e/o rivestimento perimetrale con staccionata. Non dimenticare di rendere conto del drenaggio dell'acqua.

X3.1.3.3.1 Controllare e mantenere la profondità del materiale di rivestimento allentato. Per mantenere la giusta quantità di materiali sciolti, segnare il giusto livello sui supporti per attrezzature di gioco. In questo modo si può facilmente vedere quando ricaricare e/o ridistribuire la superficie.

X3.1.3.3.2 Non installare superfici di riempimento sciolte o su superfici dure come calcestruzzo o asfalto.

X3.1.4 Superfici di gomma prefabbricate e o piastrelle di gomma prefabbricate - Potresti essere interessato a utilizzare superfici diverse dai materiali di riempimento sciolti, come piastrelle di gomma o superfici di gomma prefabbricate.

X3.1.4.4.1 Gli impianti di queste superfici richiedono generalmente un professionista e non sono progetti "fai da te".

X3.1.4.4.2 Rivedere le specifiche delle superfici prima di acquistare questo tipo di superficie. Chiedere all' installatore/ produttore un rapporto che dimostri che il prodotto è stato testato secondo i seguenti standard di sicurezza: Specifica standard ASTM F 1292 per l'attenuazione degli urti dei materiali di rivestimento all' interno della Zona di utilizzo delle attrezzature per parchi giochi. La relazione deve indicare l'altezza specifica per la quale la superficie è destinata a proteggere da gravi lesioni alla testa. Tale altezza deve essere pari o superiore all' altezza di caduta - distanza verticale tra una determinata superficie di gioco (superficie rialzata per stare in piedi, seduti o arrampicarsi) e la superficie di protezione sottostante - della vostra attrezzatura da gioco.

X3.1.4.4.3 Controllare frequentemente l'usura della superficie di protezione.

X3.1.5 Posizionamento - Il posizionamento e la manutenzione della superficie protettiva sono essenziali. Assicuratevi di:

X3.1.5.1 Estendere la superficie di almeno 6 piedi dall' apparecchiatura in tutte le direzioni.

X3.1.5.2 Per le oscillazioni avanti e indietro, estendere la superficie di protezione davanti e dietro l'oscillazione fino a una distanza pari al doppio dell'altezza della barra superiore dalla quale l'oscillazione è sospesa.

9 Queste informazioni sono state estratte dalle pubblicazioni del CPSC "Playground Surfacing - Technical Information Guide" e "Handbook for Public Playground Safety"; copie di queste relazioni possono essere ottenute inviando una cartolina postale all' Ufficio per gli Affari Pubblici, U. S. Consumer Product Safety Commission, Washington, D. C., 20207 o chiamando il numero verde: 1-800-638-2772.

L' American Society for Testing and Materials non assume alcuna posizione rispettando la validità di qualsiasi diritto parentale rivendicato in relazione a qualsiasi voce menzionata nel presente standard. Gli utenti del presente Principio sono espressamente avvertiti che la determinazione della validità di tali diritti parentali, e il rischio di violazione di tali diritti, sono di loro esclusiva responsabilità.

La norma è soggetta a revisione in qualsiasi momento da parte del comitato tecnico competente e deve essere riesaminata ogni cinque anni e, se no, riveduta, approvata o ritirata. Le vostre osservazioni sono richieste per la revisione di questa norma o per ulteriori norme e devono essere indirizzate alla sede centrale della ASTM. I vostri commenti saranno esaminati attentamente nel corso di una riunione del comitato tecnico competente, alla quale potrete partecipare. Se ritenete che le vostre osservazioni non siano state ascoltate in modo equo, siete invitati a comunicare il vostro punto di vista al comitato ASTM per le norme. 100 Barr Harbor Drive Barr, West Conshocken, PA 19428.

Domande frequenti per il manuale d'uso e montaggio del Playset:

1. L' area per il playset deve essere livellata?

Sì. Backyard Discovery consiglia di posizionare il playset su un'area pianeggiante per la massima sicurezza e durata. I picchetti forniti devono essere utilizzati per fissarla saldamente al suolo.

2. Qual è la dimensione dell'area consigliata per il playset?

Backyard Discovery consiglia un perimetro di almeno 6' (sei piedi) intorno e sopra il playset per la massima sicurezza.

3. Quale fascia d'età è appropriata per il set di giochi?

Backyard Discovery è consigliato per bambini dai 3 ai 10 anni.

4. Il legno è trattato con prodotti chimici?

Backyard Discovery utilizza legno 100% cinese Cedro che è naturalmente resistente agli insetti, carie e marciume. Per garantire la sicurezza del vostro bambino, il nostro legno è completamente privo di sostanze chimiche e non utilizziamo legno trattato a pressione. La tinta che usiamo è una finitura con un prodotto a base d'acqua, solo per aspetto.

5. Quante volte il playset dovrebbe essere tinto?

Backyard Discovery consiglia di colorare il playset una volta all'anno. Una tinta a base di acqua o olio può essere utilizzata a discrezione del cliente.

6. Perché sembra che il mio swing set stia sviluppando delle crepe?

Il legno è un materiale naturale, non due pezzi sono esattamente uguali. Ogni pezzo ha le proprie caratteristiche e personalità e reagisce in modo diverso ai cambiamenti climatici. Quando un qualsiasi prodotto in legno è esposto agli elementi, si sviluppa un "check del legno". Una verifica è la separazione radiale delle fibre di legno con la venatura del legno. Questo effetto è causato dalle variazioni di temperatura e umidità. Un check non è una cricca - non influisce sulla resistenza o la durata del legno o l'integrità strutturale del set di gioco.

7. I playset Backyard Discovery sono coperti da garanzia?

Sì. Tutti i prodotti Backyard Discovery hanno una garanzia di sostituzione di 1 anno su tutte le parti per difetto del produttore. Anche il legno è coperto da 5 anni di garanzia su marciume e carie. Consultare i dettagli della garanzia per ulteriori informazioni.

8. Qual è il modo migliore per iniziare ad assemblare il playset?

Backyard Discovery consiglia di estrarre tutte le parti dalle scatole e di organizzarle per numero di parte prima di iniziare qualsiasi assemblaggio. Questo non solo consentirà un montaggio più rapido, ma identificherà anche le parti che potrebbero essere mancanti o danneggiate in modo da poter essere sostituite prima del montaggio. In caso di parti mancanti o da sostituire, visitare il sito www.backyarddiscovery.com/support e seguire le istruzioni per ordinarle. Quindi, leggere il manuale di montaggio e preparare gli strumenti per il lavoro come raccomandato nel manuale. Se il manuale di assemblaggio viene perso o smarrito, è possibile stamparne uno nuovo dal sito Web di Backyard Discovery: www.backyarddiscovery.com.

9. Il playset sembra oscillare troppo. Cosa c'è di sbagliato?

L'oscillazione è causata da terreni irregolari o ostruzioni come rocce, radici, ecc. sotto le guide del terreno. Questi devono essere rimossi ed il terreno sottostante ri-livellato per evitare oscillazioni. Assicurarsi inoltre che il playset sia puntato saldamente a terra utilizzando i picchetti in dotazione.

10. Le schede da 2 "x4" non misurano 2 "x 4". Perché no?

Negli Stati Uniti è prassi comune descrivere le dimensioni del legname utilizzando i tagli grossolani della segheria e non le dimensioni finite. Rivenditori, negozi, ecc. tutti utilizzano questa pratica accettata per descrivere le dimensioni del legname. Tuttavia, Backyard Discovery playset sono progettati e costruiti utilizzando le dimensioni reali in modo che tutto si adatta correttamente e rimane così durante la vita del playset.

11. La trave terminale non è dritta verso l'alto e verso il basso. Perché no?

Questo è normale. Backyard Discovery progetta giochi in questo modo per garantire la struttura più robusta possibile. Il leggero angolo aggiunge forza e riduce l'oscillazione e la torsione.

12. I ganci a S per le altalene non si chiuderanno. Cosa c'è di sbagliato?

Backyard Discovery raccomanda di posizionarli su una superficie dura come il cemento (non fare questo su tutto ciò che si ammaccherà come metallo o legno finito o vetro che si romperà!). Ci vorranno parecchi colpi, ma i ganci si chiuderanno.

Per ulteriori informazioni e domande frequenti, consultare il nostro sito web all'indirizzo www.backyarddiscovery.com.

Strumenti Necessari per l'Installazione:

(Questi sono gli utensili generalmente necessari per il montaggio dei nostri prodotti per esterni. Questi strumenti non sono inclusi con l'acquisto del prodotto per esterni.)

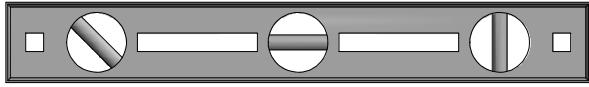

(Livello 24")



**(Chiave Inglese
aperta da 1/2")**

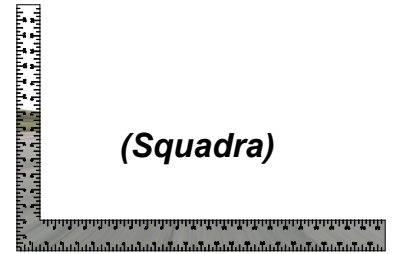

(Squadra)

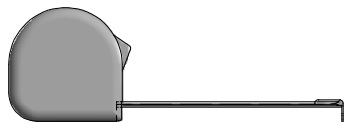

(Metro a Nastro per Misure)

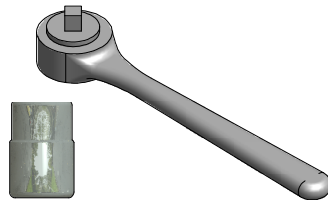

**(3/8" Cricchetto di Azionamento, 1 / 2"
STD Prese STD 1 / 2" Prese Profonde)**



(Martello)

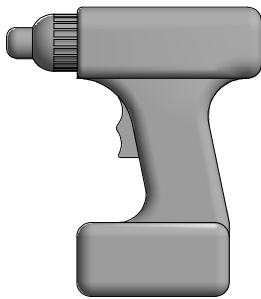

**(Trapano Senza Fili o
Trapano Elettrico)**



**(Punte di trapano 3/16", 5/16",
1/8" & 3/8")**

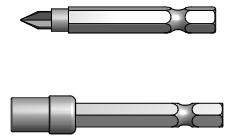

**(Accessori di foratura:
Phillips Head & Socket
Driver)**



(Un Adulto con un Aiutante Adulto)

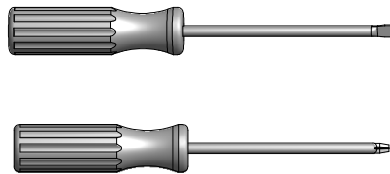

**(Cacciaviti Phillips ed a
lama dritta per viti)**

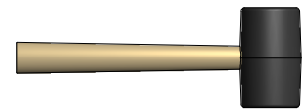

(Martello di Gomma - Opzionale)



(Scala)

Dimensioni di Installazione di Base

Posizionare il set su terreno piano, non meno di 6 piedi [2 m] da qualsiasi struttura o ostruzione come recinzione, garage, casa, rami sporgenti, linee di lavanderia o fili elettrici.

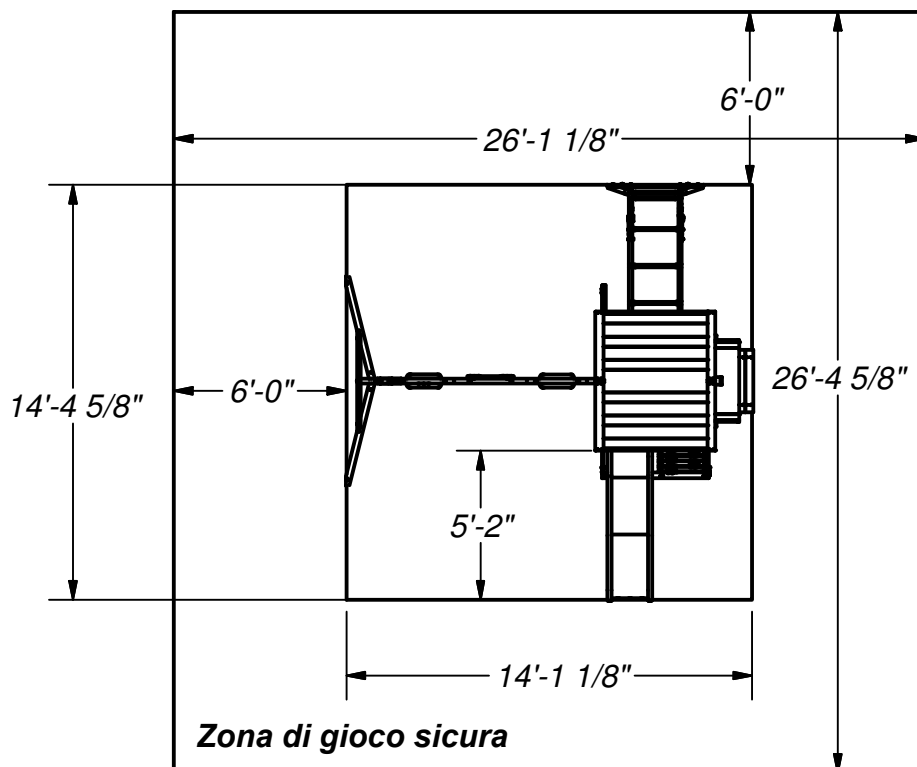

Informazioni Generali:

Il set è stato progettato e progettato esclusivamente per bambini e solo per uso residenziale.

Un massimo di 150 libbre per ogni bambino è consigliato per le attività ludiche progettate per l'uso individuale.

Un massimo di 120 libbre per ogni bambino è consigliato per le attività ludiche destinate all'uso multiplo.

Per questo set d'oscillazione si raccomanda un massimo di 9 bambini.

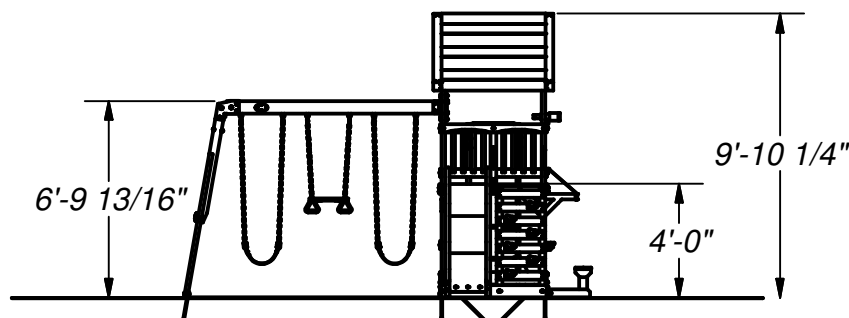

Altezza di gioco sicura: 14'-11 1/2" [2.7 m]
Altezza massima caduta: 6'-4 1/2" [1.9 m]

Note Importanti di Assemblaggio

- 1) Durante il montaggio dell'unità, prendere del tempo prima e dopo ogni fase per assicurarsi che l'unità sia in piano. Se l'unità non è in piano, il montaggio sarà difficile e potrebbe risultare un montaggio improprio. Prestare particolare attenzione affinché l'unità sia quadrata.
- 2) Prestare particolare attenzione agli ELEMENTI NECESSARIE PER OGNI PASSO. Possono essere un aiuto prezioso per lo smistamento del legno e della ferramenta. L'assemblaggio sarà facilitato se gli articoli saranno ordinati per fasi.
- 3) Prestare particolare attenzione per assicurarsi di utilizzare l'hardware corretta nei passi corretti. L'uso di hardware non corretta può causare un montaggio errato.
- 4) Quando si utilizza un dado a T, seguire queste istruzioni. Inserire il dado a T nel foro pre-forato. Battere con il martello. Posizionare il bullone con le rondelle sul lato opposto. Stringere a mano per assicurarsi che il bullone sia nel dado a T.
NON serrare eccessivamente.
- 5) Leggere attentamente le fasi scritte di ogni fase. La procedura scritta può includere informazioni importanti non riportate nelle illustrazioni.

Identificazione delle Parti

Componenti in Legno (NON IN SCALA)

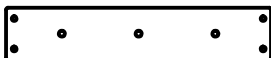

- (1) **M77 - SOSTEGNO SCIVOLO - W100544**
5/8"x3 3/8"x17 1/4" (16x86x438)



- (2) **M78 - SOSTEGNO SCIVOLO CENTRALE - W100545**
5/8"x3 3/8"x17 1/4" (16x86x438)

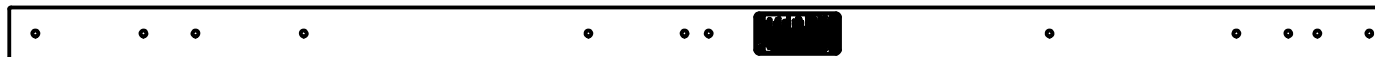

- (1) **E4 - PARTE SOPRA - W2A01970**
1 3/8"x3 3/8"x57 3/8" (36x86x2274)

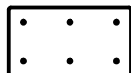

- (4) **Q2 - SEDILE SUPPORTO DELLA SABBIERA**
- W4L06434 1"x4 3/8"x8" (24x112x202)



- (4) **J9 - TAVOLA DI SUPPORTO -**
W4L06064 1"x2 3/8"x3" (24x60x76)



- (2) **J2 - REGGIPIANO - W4L06903**
1"x2 3/8"x2 3/8" (24x60x60)

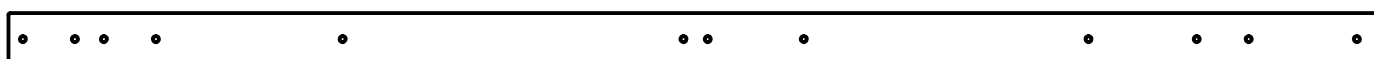

- (1) **E1 - PARTE SOPRA - W4L06890**
1 3/8"x3 3/8"x89 1/2" (36x86x2274)

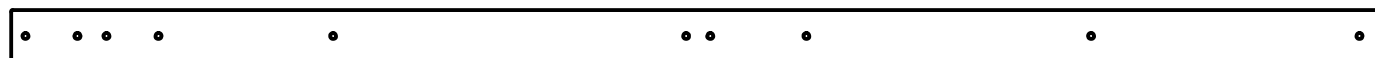

- (1) **E2 - PARTE SOPRA - W4L06891**
1 3/8"x3 3/8"x89 1/2" (36x86x2274)

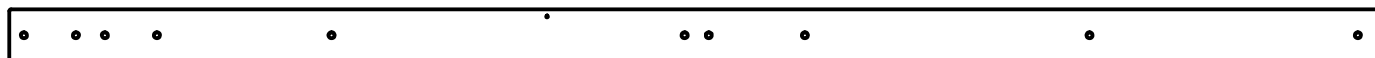

- (1) **E3 - PARTE SOPRA - W4L06892**
1 3/8"x3 3/8"x89 1/2" (36x86x2274)

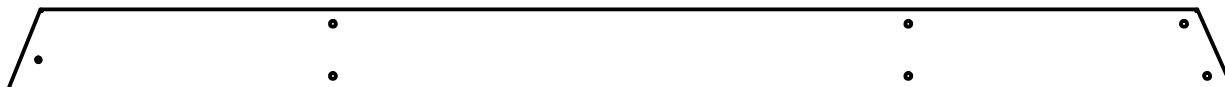

- (1) **K1 - TAVOLA DI TERRA - W4L06893**
5/8"x5 1/4"x79 7/8" (16x134x2028)



- (4) **K2 - TAVOLA DI TERRA - W4L06894**
5/8"x5 1/4"x43 1/4" (16x134x1097)



- (2) **K3 - TAVOLA DI TERRA - W4L06896**
5/8"x5 1/4"x42 1/8" (16x134x1070)

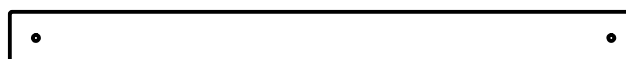

- (1) **M1 - TAVOLA DI SICUREZZA - W4L06895**
5/8"x3 3/8"x40 7/8" (16x86x1038)

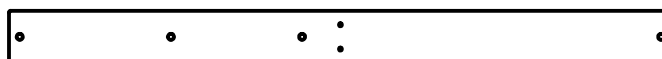

- (1) **M2 - TRAVERSA DA PAVIMENTO - W4L06897**
5/8"x3 3/8"x43 1/4" (16x86x1097)

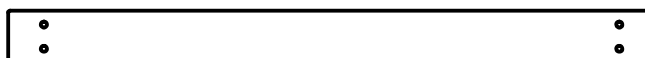

- (1) **H1 - TRAVERSA DA PAVIMENTO - W4L06898**
1"x3 3/8"x42 1/8" (24x86x1070)

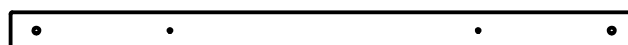

- (1) **J1 - TRAVERSA DA MURO - W4L06900**
1"x2 3/8"x40 7/8" (24x60x1038)

Identificazione delle Parti

Componenti in Legno

(NON IN SCALA)

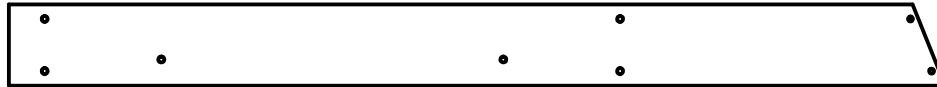

(1) **K4 - TAVOLA DI TERRA - W4L06899**
5/8"x5 1/4"x61" (16x134x1549)



(1) **K5 - MENSOLA DI SERVIZIO - W4L06902**
5/8"x5 1/4"x40 7/8" (16x134x1038)



(1) **K6 - TAVOLA DI TERRA - W4L06904**
5/8"x5 1/4"x44 1/2" (16x134x1129)



(1) **J3 - SUPPORTO ANGOLARE - W4L06905**
1"x2 3/8"x47 1/4" (24x60x1200)



(1) **J6 - TRAVERSA DELLA SCALA - W4L06910**
1"x2 3/8"x50 1/8" (24x60x1273)

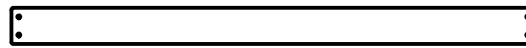

(1) **N1 - TAVOLA PER TENDA - W4L06907**
5/8"x2 3/8"x34 1/8" (16x60x866)



(4) **H2 - BRACCIOLO - W4L06909**
1"x3 3/8"x18 3/4" (24x86x475)



(2) **G2 - SEDILE DELLA SABBIERA - W4L06433**
1"x5 1/4"x14 5/8" (24x134x370)



(2) **J4 - TAVOLA PER TENDA - W4L06906**
1"x2 3/8"x14 1/8" (24x60x358)



(7) **O1 - PICCHETTO - W4L06901**
5/8"x1 3/8"x13 1/4" (16x34x336)



(1) **M3 - GRADINO SCALA - W4L06912**
5/8"x3 3/8"x20 1/4" (16x86x515)



(2) **J5 - SUPPORTO TENDA - W4L06908**
1"x2 3/8"x11 3/4" (24x60x298)



(1) **J7 - TRAVERSA DELLA SCALA - W4L06911**
1"x2 3/8"x50 1/8" (24x60x1273)



(6) **M4 - GRADINO SCALA - W4L06913**
5/8"x3 3/8"x20 1/4" (16x86x515)

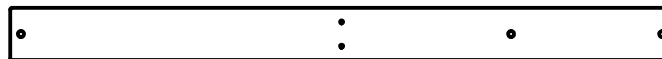

(1) **M5 - TRAVERSA DA PAVIMENTO - W4L06914**
5/8"x3 3/8"x43 1/4" (16x86x1097)

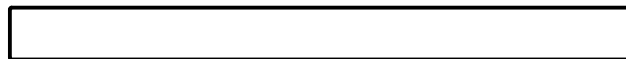

(1) **H3 - SUPPORTO PAVIMENTO - W4L06915**
1"x3 3/8"x40 7/8" (24x86x1038)

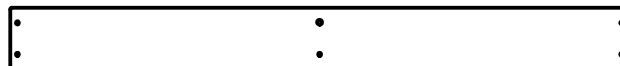

(1) **Y1 - TAVOLA PAVIMENTO - W4L06916**
5/8"x4"x40 3/8" (16x102x1024)



(1) **H10 - TRAVERSA DA PAVIMENTO - W4L07317**
1"x3 3/8"x42 1/8" (24x86x1070)

Identificazione delle Parti

Componenti in Legno

(NON IN SCALA)

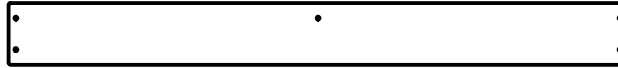

- (1) **Y2 - TAVOLA PAVIMENTO - W4L06917**
5/8"x4"x40 3/8" (16x102x1024)

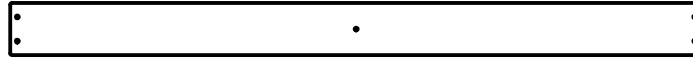

- (10) **M6 - TAVOLA PAVIMENTO - W4L06918**
5/8"x3 3/8"x45 1/8" (16x86x1145)



- (2) **M7 - TRAVERSA DA MURO - W4L06919**
5/8"x3 3/8"x41 1/2" (16x86x1054)



- (2) **M8 - TRAVERSA DA MURO - W4L06920**
5/8"x3 3/8"x42 1/8" (16x86x1070)



- (1) **M9 - TRAVERSA DA MURO - W4L06941**
5/8"x3 3/8"x43 1/4" (16x86x1097)



- (1) **M10 - TRAVERSA DA MURO - W4L06942**
5/8"x3 3/8"x43 1/4" (16x86x1097)



- (1) **M11 - TRAVERSA DA MURO ARCATA - W4L06943**
5/8"x3 3/8"x43 1/4" (16x86x1097)



- (23) **O2 - PICCHETTO - W4L06944**
5/8"x1 3/8"x18 1/4" (16x34x465)

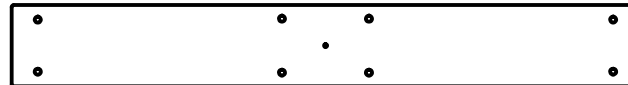

- (1) **G1 - RAGGIO SUPPORTO ALTALENA - W4L06945**
1"x5 1/4"x40 7/8" (24x134x1038)



- (2) **H4 - SUPPORTO TELONE ORIZZONTALE - W4L06946**
1"x3 3/8"x56 1/8" (24x86x1425)

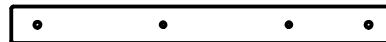

- (1) **J8 - TAVOLA DA PARETE - W4L06947**
1"x2 3/8"x25" (24x60x634)



- (2) **O3 - TAVOLA DI SICUREZZA - W4L06948**
5/8"x1 3/8"x40 7/8" (16x34x1038)



- (2) **H5 - SUPPORTO TELONE ORIZZONTALE - W4L06949**
1"x3 3/8"x48 3/4" (24x86x1237)



- (4) **H6 - TAVOLA TETTO - W4L06950**
1"x3 3/8"x40 3/8" (24x86x1025)



- (1) **T1 - TAVOLA TETTO - W4L06951**
1"x1 3/8"x48 3/4" (24x34x1237)

- (2) **J10 - TAVOLA TETTO - W4L06952**
1"x2 3/8"x4" (24x60x102)

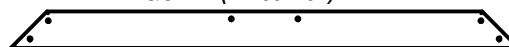

- (2) **N2 - TAVOLA TETTO - W4L06953**
5/8"x2 3/8"x33 1/8" (16x60x840)

Identificazione delle Parti

Componenti in Legno

(NON IN SCALA)



- (2) Y3 - MEZZALUNA SOLARE - W4L06954
5/8"x4"x12" (16x102x306)

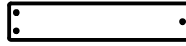

- (2) N3 - TAVOLA SOLARE - W4L06955
5/8"x2 3/8"x11 3/4" (16x60x299)



- (4) N4 - TAVOLA SOLARE - W4L06956
5/8"x2 3/8"x8 1/8" (16x60x205)



- (1) O4 - TAVOLA PER TENDA - W4L06957
5/8"x1 3/8"x32 1/4" (16x34x818)



- (1) SB74 - RAGGIO DI SUPPORTO ESTESO - W4L06961
2"x5 1/4"x89 1/2" (50x134x2274)



- (2) E77 - SUPPORTO ANGOLARE - W4L06962
1 3/8"x3 3/8"x74 3/8" (36x86x1890)



- (1) W71 - SUPPORTO DEL RAGGIO DELL'ALTALENA - W4L06963
2"x3 3/8"x49 5/8" (50x86x1260)



- (2) E5 - MONKEY BAR PARTE SOPRA - W4L06964
1 3/8"x3 3/8"x70 3/8" (36x86x1786)



- (2) H81 - SOSTEGNO MONKEY BAR - W4L06965
1"x3 3/8"x19 3/8" (24x86x492)



- (1) M82 - MONKEY BAR TAVOLA DI TERRA - W4L06966
5/8"x3 3/8"x40 3/8" (16x86x1026)



- (2) H7 - PANCA TAVOLA DI TERRA - W4L06967
1"x3 3/8"x18 1/8" (24x86x460)



- (2) H8 - PANCA PARTE SOPRA - W4L06968
1"x3 3/8"x11 3/4" (24x86x300)



- (2) H9 - PANCA SUPPORTO SEDILE - W4L06969
1"x3 3/8"x6 1/2" (24x86x166)



- (2) M12 - PANCA SEDILE - W4L06970
5/8"x3 3/8"x26" (16x86x660)

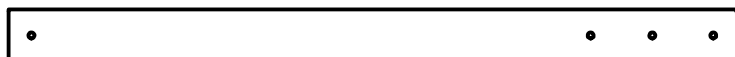

- (2) E7 - TRAVERSA MONKEY BAR - W4L06938
1 3/8"x3 3/8"x48" (36x86x1219)

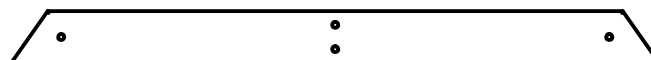

- (1) H79 - SUPPORTO FINALE - W4L06923
1"x3 1/2"x42" (24x86x1072)

Identificazione delle Parti

Ferramenta

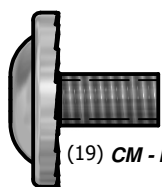

(19) CM - BULLONE WH 5/16x1/2 - H100115

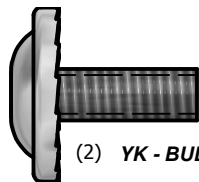

(2) YK - BULLONE WH 5/16x3/4 - H100222

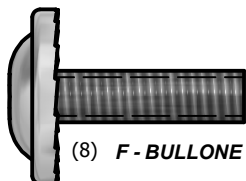

(8) F - BULLONE WH 5/16x1 - H100008

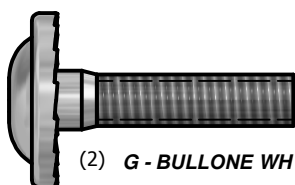

(2) G - BULLONE WH 5/16x1 1/4 - H100009

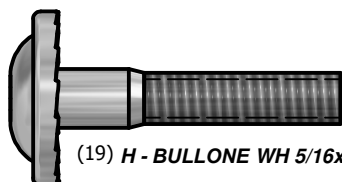

(19) H - BULLONE WH 5/16x1 1/2 - H100010

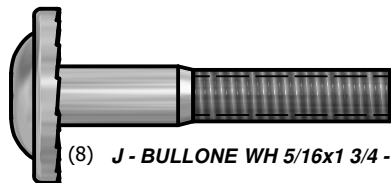

(8) J - BULLONE WH 5/16x1 3/4 - H100011



(30) K - BULLONE WH 5/16x2 - H100012

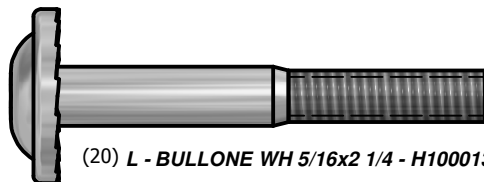

(20) L - BULLONE WH 5/16x2 1/4 - H100013

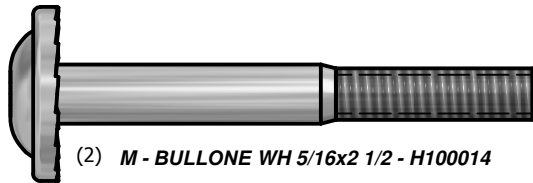

(2) M - BULLONE WH 5/16x2 1/2 - H100014

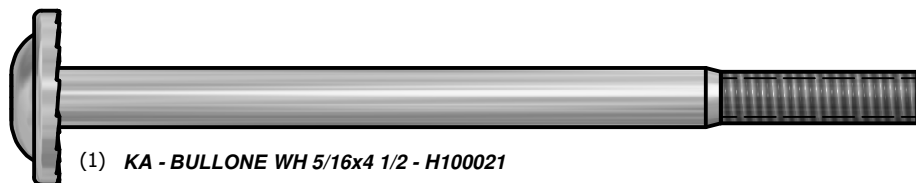

(1) KA - BULLONE WH 5/16x4 1/2 - H100021

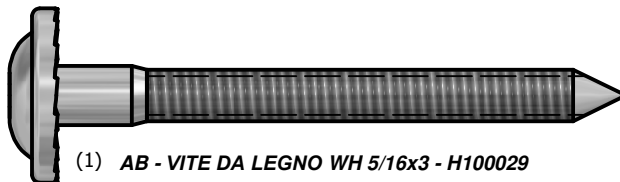

(1) AB - VITE DA LEGNO WH 5/16x3 - H100029

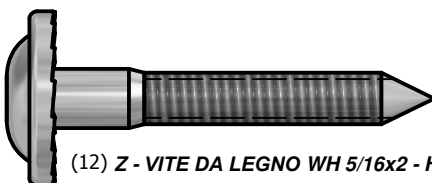

(12) Z - VITE DA LEGNO WH 5/16x2 - H100027



(27) Y - VITE DA LEGNO WH 5/16x1 1/2 - H100026

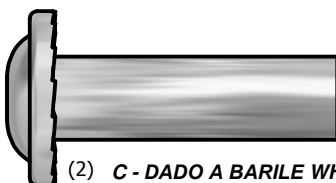

(2) C - DADO A BARILE WH 5/16x1 1/2 - H100006

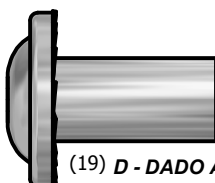

(19) D - DADO A BARILE 5/16x7/8 - H100005

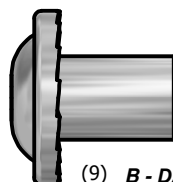

(9) B - DADO A BARILE WH 5/16x5/8 - H100004



(15) BE - T-DADO 1/4 - H100072

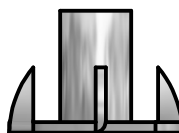

(82) BG - T-DADO 5/16 - H100074

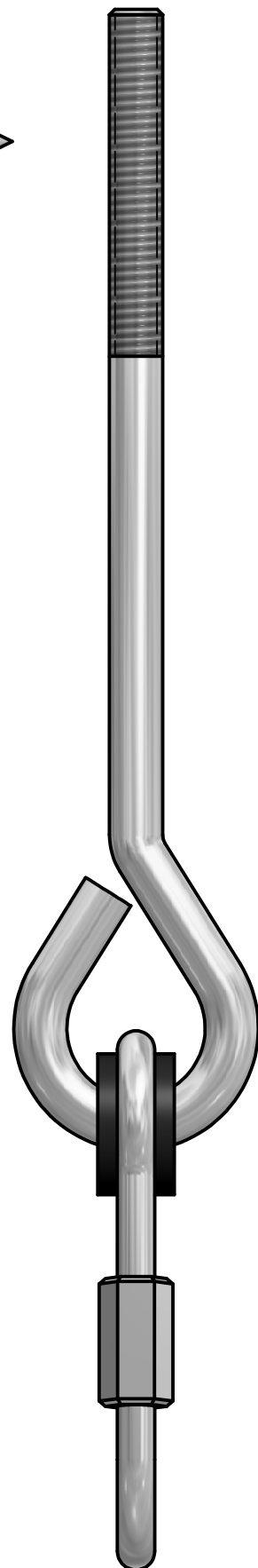

(6) 9 1/2" COLLEGAMENTO VELOCE DELL'ALTAENA

Identificazione delle Parti

Ferramenteria

(4) **BM** - VITE PFH 6x3/4 - H100084

(13) **BN** - VITE PFH 8x1 - H100085

(92) **BR** - VITE PFH 8x1 1/8 - H100088

(39) **BQ** - VITE PFH 8x1 1/4 - H100087

(96) **BP** - VITE PFH 8x1 1/2 - H100086

(60) **BS** - VITE PFH 8x1 3/4 - H100089

(13) **CK** - VITE PFH 8x2 - H100111

(26) **BT** - VITE PFH 8x2 1/2 - H100090

(4) **AJ** - BULLONE HEX 5/16x1 1/4 - H100042

(4) **AN** - BULLONE HEX 5/16x2-3/4 - H100047

(13) **BA** - BULLONE PTH 1/4x3/4 - H100063

(2) **AZ** - BULLONE PTH 1/4x1 1/4 - H100062

(17) **CH** - FORO VITE 14x1-1/2 - H100109

(17) **CY** - VITE PWH 8x5/8 - H100128

(11) **LC** - VITE DA LEGNO WH 1/4x1-1/2 - H100145

(2) **KY** - BULLONE WH 1/4x1/2 - H100141

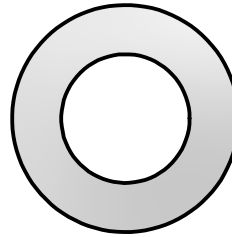

(7) **CB** - RONDELLA DI SICUREZZA 17x30 - H100103

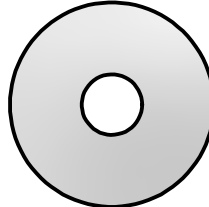

(16) **CD** - RONDELLA PIATTA 8x27 - H100105

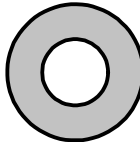

(11) **CE** - RONDELLA PIATTA 9x18 - H100106

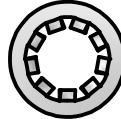

(24) **CG** - CHIUSURA RONDELLA INT 8x15 - H100108

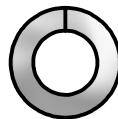

(4) **BX** - RONDELLA DIVISA 5/16 - H100095

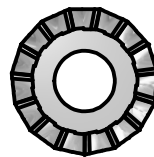

(105) **AC** - CHIUSURA RONDELLA EXT 8x19 - H100030

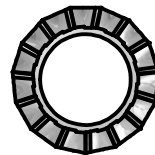

(22) **AD** - CHIUSURA RONDELLA EXT 12x19 - H100031

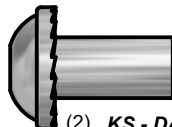

(2) **KS** - DADO A BARILE WH 1/4x5/8 - H100136

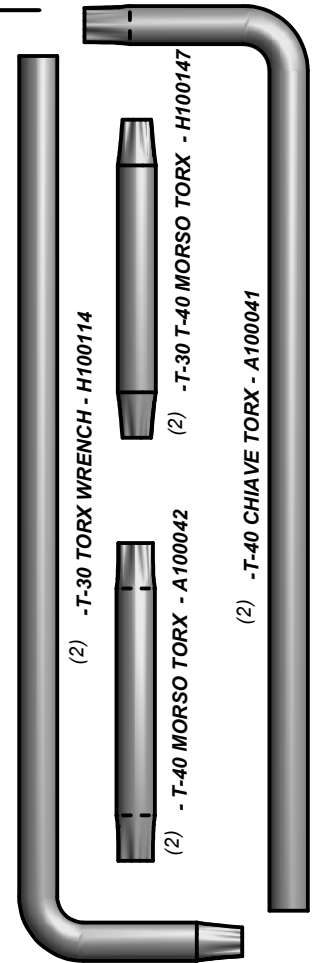

(2) - T-30 TORX WRENCH - H100114

(2) - T-30 T-40 MORSO TORX - H100147

(2) - T-40 MORSO TORX - A100042

(2) - T-40 CHIAVE TORX - A100041

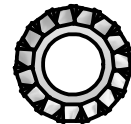

(10) **KV** - CHIUSURA RONDELLA EXT 6x15 - H100138

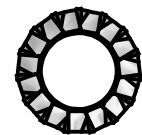

(2) **KW** - CHIUSURA RONDELLA EXT 8x15 - H100139

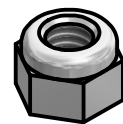

(9) **CJ** - BLOCCO DADO 5/16 - H100110

Identificazione delle Parti

Accessori (NON IN SCALA)



(1) HC - BYD ID TARGHETTA DI REVISIONE (GRANDE) 2011
CON BORDI - A100164



(6) FA - LINK RAPIDO- A100069



(3) - L SUPPORTO BLU 2.5x38x50x55 - A4M00584



(2) - L SUPPORTO BLU 32x51 - A4M00646

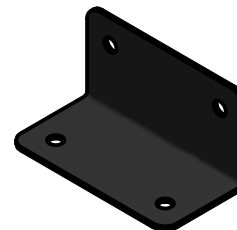

(2) GQ - L SUPPORTO 66x66x127 BLU - A100153

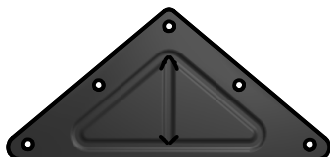

(2) SB - TRIANGLE PLATE BLUE 100 5 HOLE - A100309

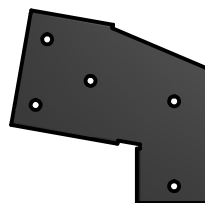

(1) - PROLUNGAMENTO DELLA TRAVE OSCILLANTE
SUPPORTO BLU-- A4M00511

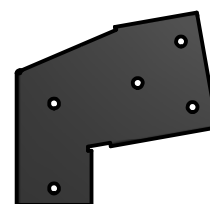

(1) - PROLUNGAMENTO DELLA TRAVE OSCILLANTE SUPPORTO
BLU-SINISTRA - A4M00512



(1) SQ - ETICHETTA "A" DA REVISIONE
- A100314



(1) - 90° L SUPPORTO - NERO- A4M00555



(4) - FUNE-CATENA VERDE BLU 51.25" - A6P00292



(2) - FUNE-CATENA VERDE BLU 31" - A6P00293



(8) - ARMATURA PER PALO DI TERRA - A4M00527



(5) - PIOLO METALLICO 559 BLU - A4M00585



(1) - RUOTA NAVE BLU / CALCE - A6P00125

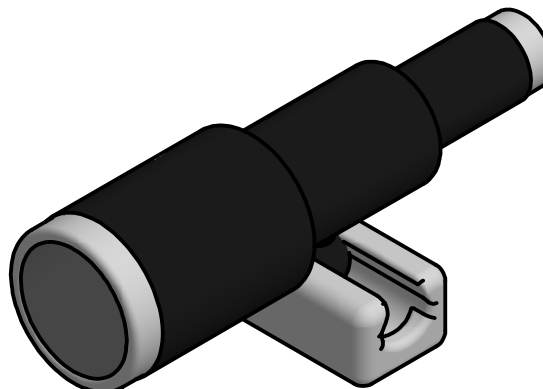

(1) - CANNOCCHIALE BLU/BLU CHIARO - A6P00126

Identificazione delle Parti

Accessori (NON IN SCALA)

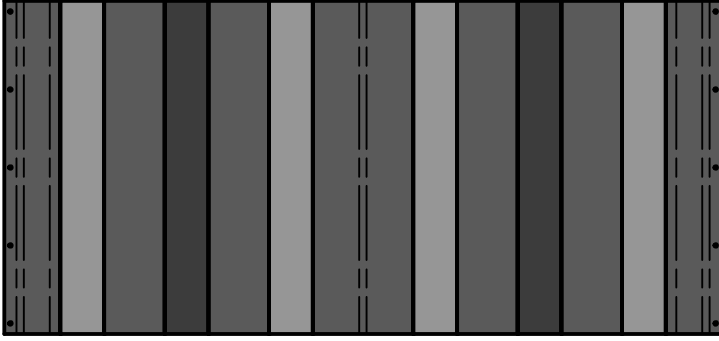

(1) - TELONE - 43 1/4"x93 1/2" (1100x2374) - A6P00123



(1) - TENDA 1/64"x32 1/4"x22 1/4" (.4x818x566) - A6P00124



(1) - LETTO SCORREVOLE 8' CALCE - A6P00131



(1) - GZ - GUIDA DI SCORRIMENTO 8' BLUE SINISTRA - A100161



(1) - HA - GUIDA DI SCORRIMENTO 8' BLU DESTRA - A100162



(2) - HD - SEDILE ALTALENA BLU - A6P00133

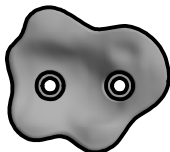

(2) - CALCIO HC ROCCIA #1 - A6P00128



(2) - BLU HC ROCCIA #2 - A6P00040



(2) - MIRTILLO ROSSO HC ROCCIA #1 - A6P00129

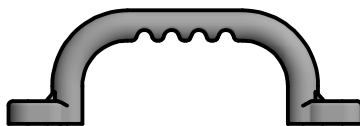

(4) - MANIGLIA METALLO CALCIO - A6P00127



(1) - TRAPEZIO BLU - A6P00134



(1) E7 - TRAVERSA MONKEY BAR - W4L06938
1 3/8"x3 3/8"x48" (36x86x1219)

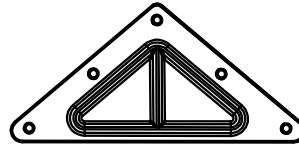

(1) SB - TRIANGOLO PIATTO BLU 100 5 BUCO - A100309



(1) - L SUPPORTO BLU 2.5x38x50x55 - A4M00584

ASSEMBLAGGIO MONKEY BAR PASSO 1

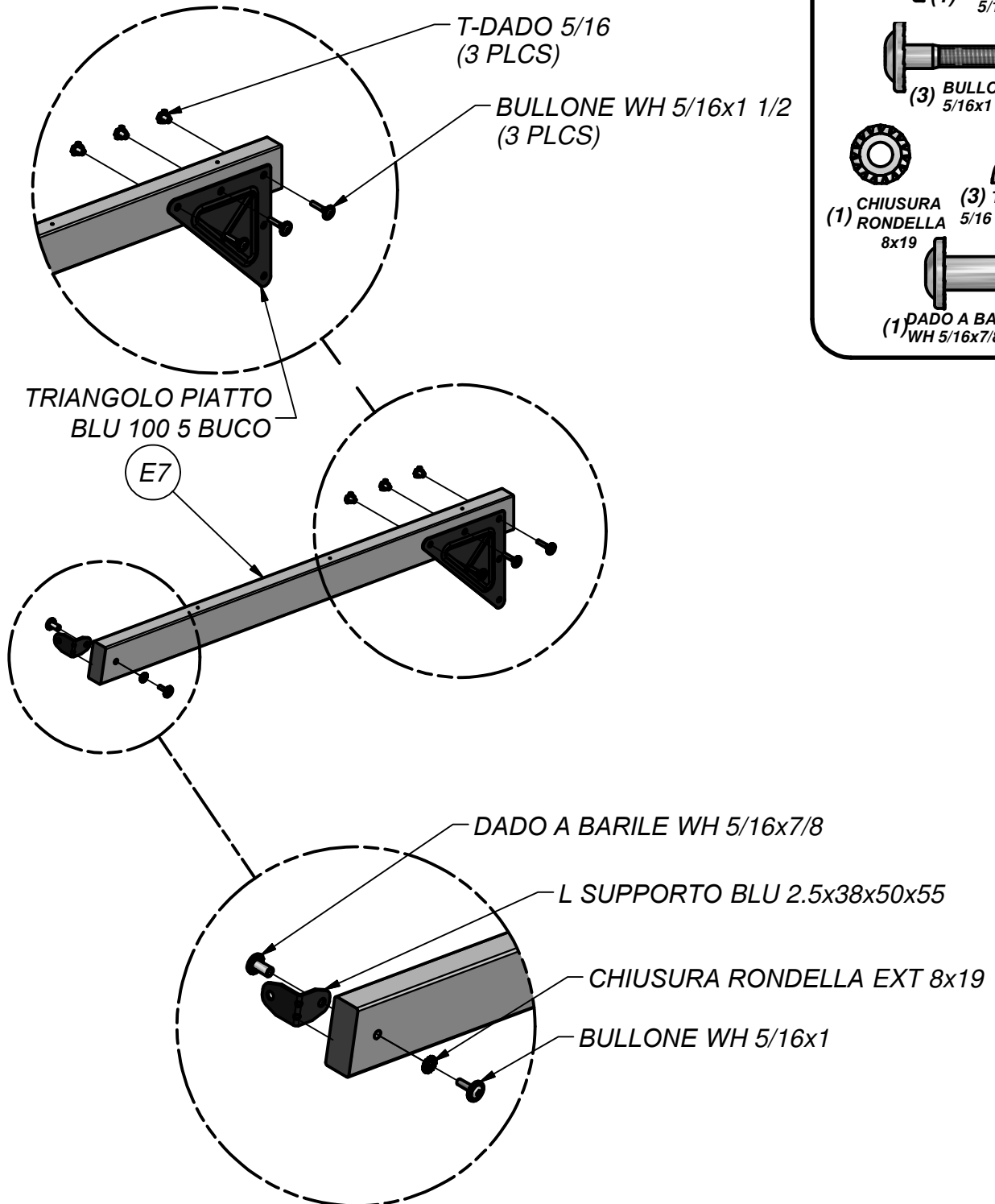



(1) E7 - TRAVERSA MONKEY BAR - W4L06938
1 3/8"x3 3/8"x48" (36x86x1219)

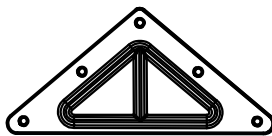

(1) SB - TRIANGOLO PIATTO BLU 100 5 BUCO - A100309



(1) - L SUPPORTO BLU 2.5x38x50x55 - A4M00584

ASSEMBLAGGIO MONKEY BAR PASSO 2

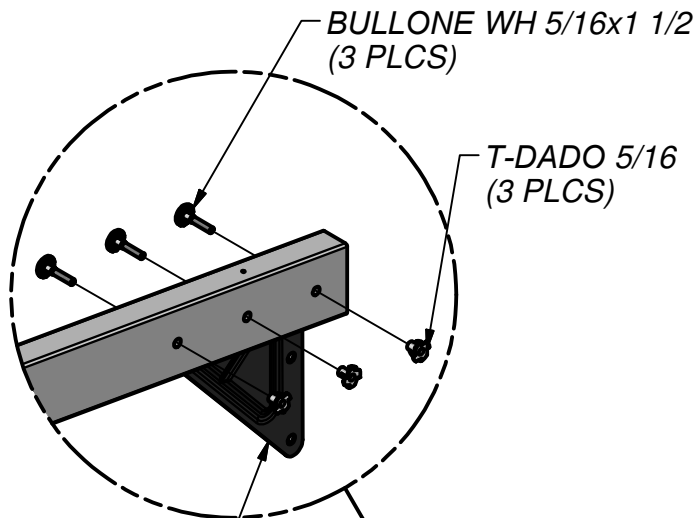

TRIANGOLO PIATTO BLU 100 5 BUCO

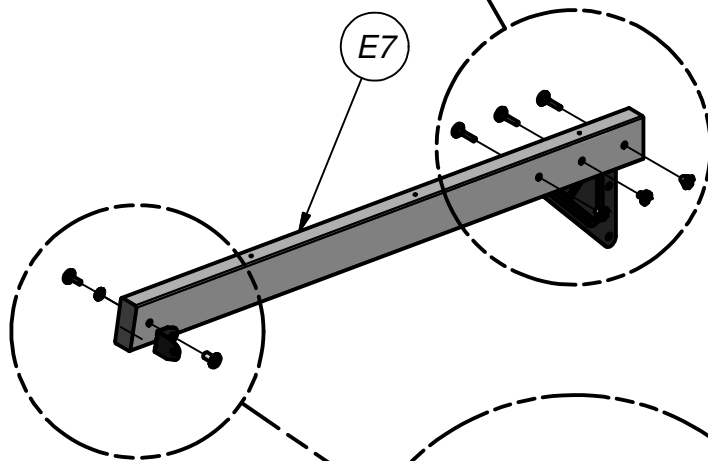
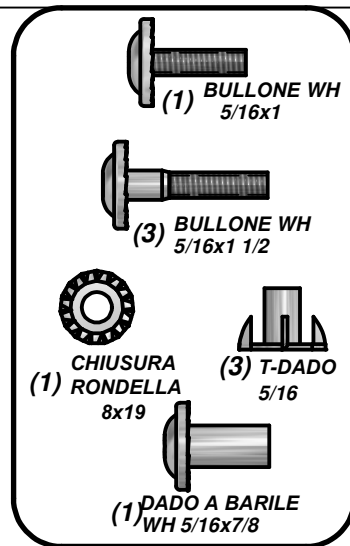

L SUPPORTO BLU 2.5x38x50x55

BULLONE WH 5/16x1

CHIUSURA RONDELLA EXT 8x19

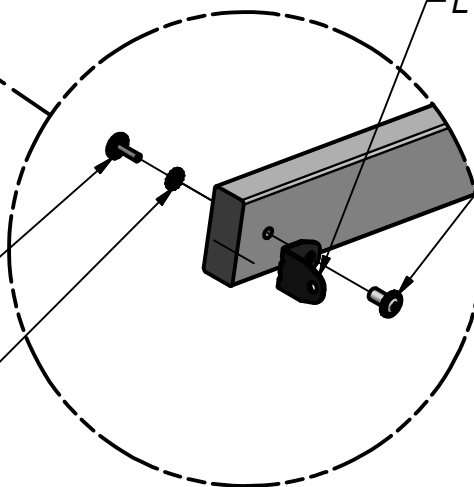

DADO A BARILE WH 5/16x7/8



(1) **E5 - MONKEY BAR PARTE SOPRA - W4L06964**
 1 3/8"x3 3/8"x70 3/8" (36x86x1786)

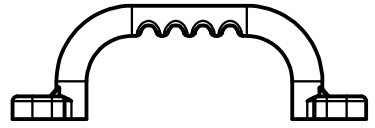

(1) **- MANIGLIA METALLO CALCIO - A6P00127**

ASSEMBLAGGIO MONKEY BAR
PASSO 3

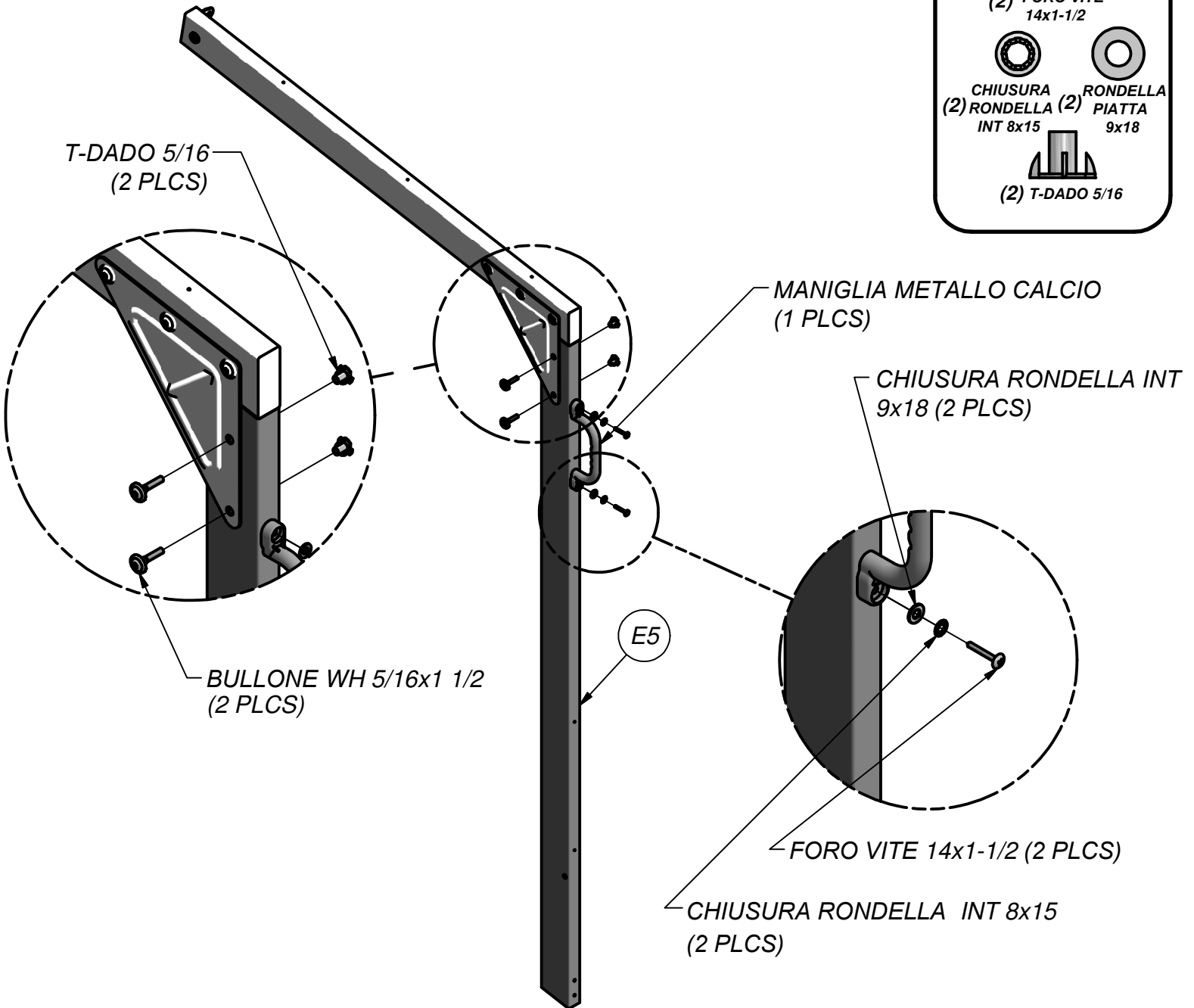
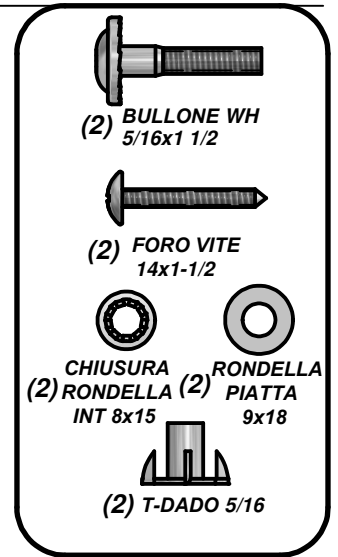



(1) E5 - MONKEY BAR PARTE SOPRA - W4L06964
1 3/8"x3 3/8"x70 3/8" (36x86x1786)

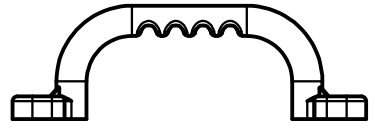

(1) - MANIGLIA METALLO CALCIO - A6P00127

ASSEMBLAGGIO MONKEY BAR PASSO 4

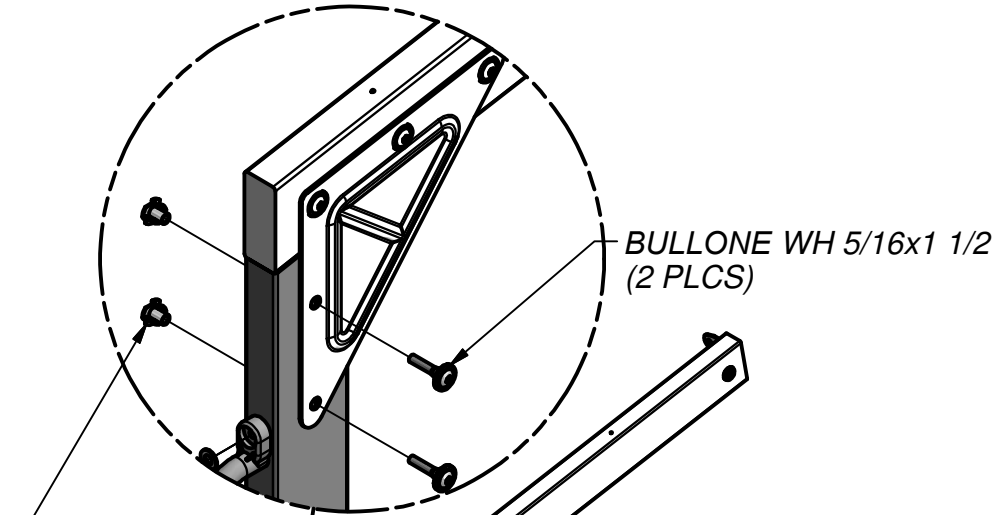

BULLONE WH 5/16x1 1/2
(2 PLCS)

T-DADO 5/16
(2 PLCS)

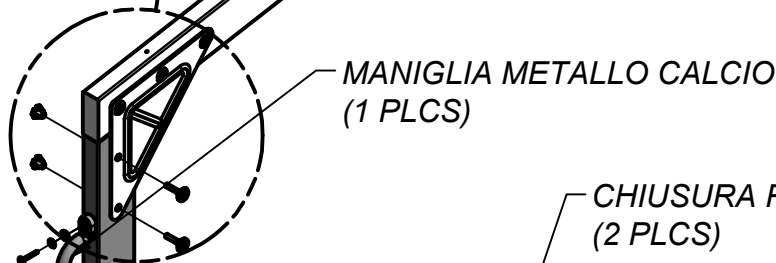

MANIGLIA METALLO CALCIO
(1 PLCS)

CHIUSURA RONDELLA INT 8x15
(2 PLCS)

RONDELLA PIATTA 9x18
(2 PLCS)

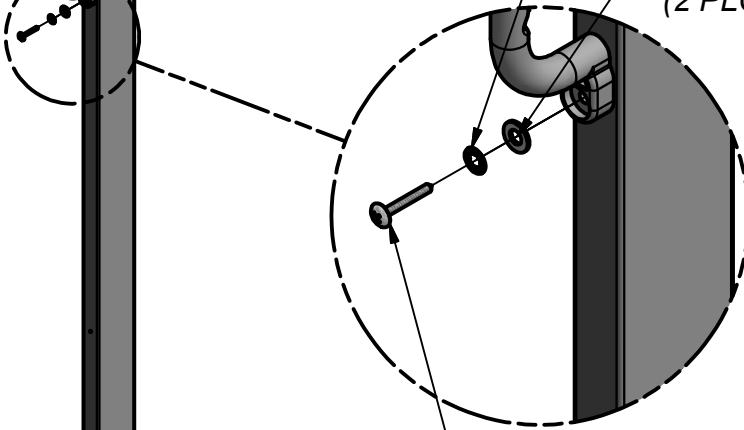

FORO VITE 14x1-1/2
(2 PLCS)

(2) BULLONE WH 5/16x1 1/2

(2) FORO VITE 14x1-1/2

(2) CHIUSURA INT 8x15

(2) RONDELLA PIATTA 9x18

(2) T-DADO 5/16

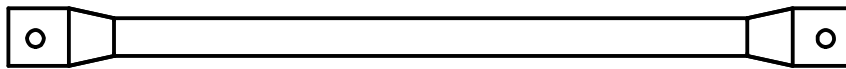

(5) - *PIOLO METALLICO 559 BLU - A4M00585*

**ASSEMBLAGGIO MONKEY BAR
PASSO 5**

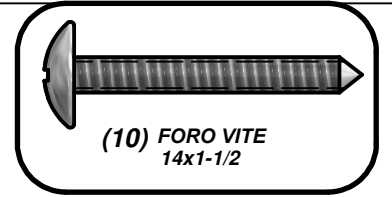

(10) *FORO VITE
14x1-1/2*

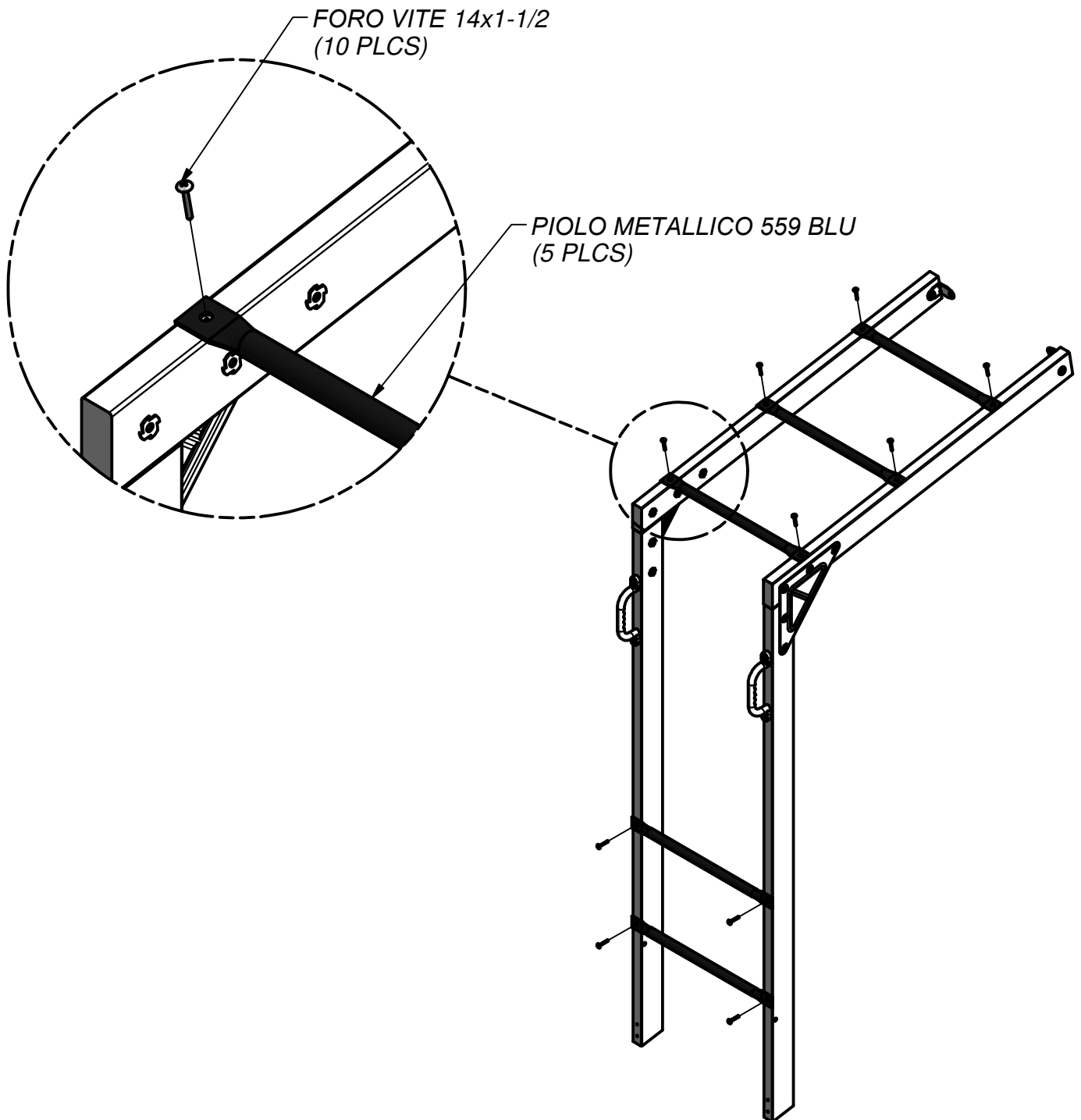

*FORO VITE 14x1-1/2
(10 PLCS)*

*PIOLO METALLICO 559 BLU
(5 PLCS)*



(2) **H81 - SOSTEGNO MONKEY BAR - W4L06965**
1"x3 3/8"x19 3/8" (24x86x492)



(1) **M82 - MONKEY BAR TAVOLA DI TERRA - W4L06966**
5/8"x3 3/8"x40 3/8" (16x86x1026.204)

ASSEMBLAGGIO MONKEY BAR PASSO 6

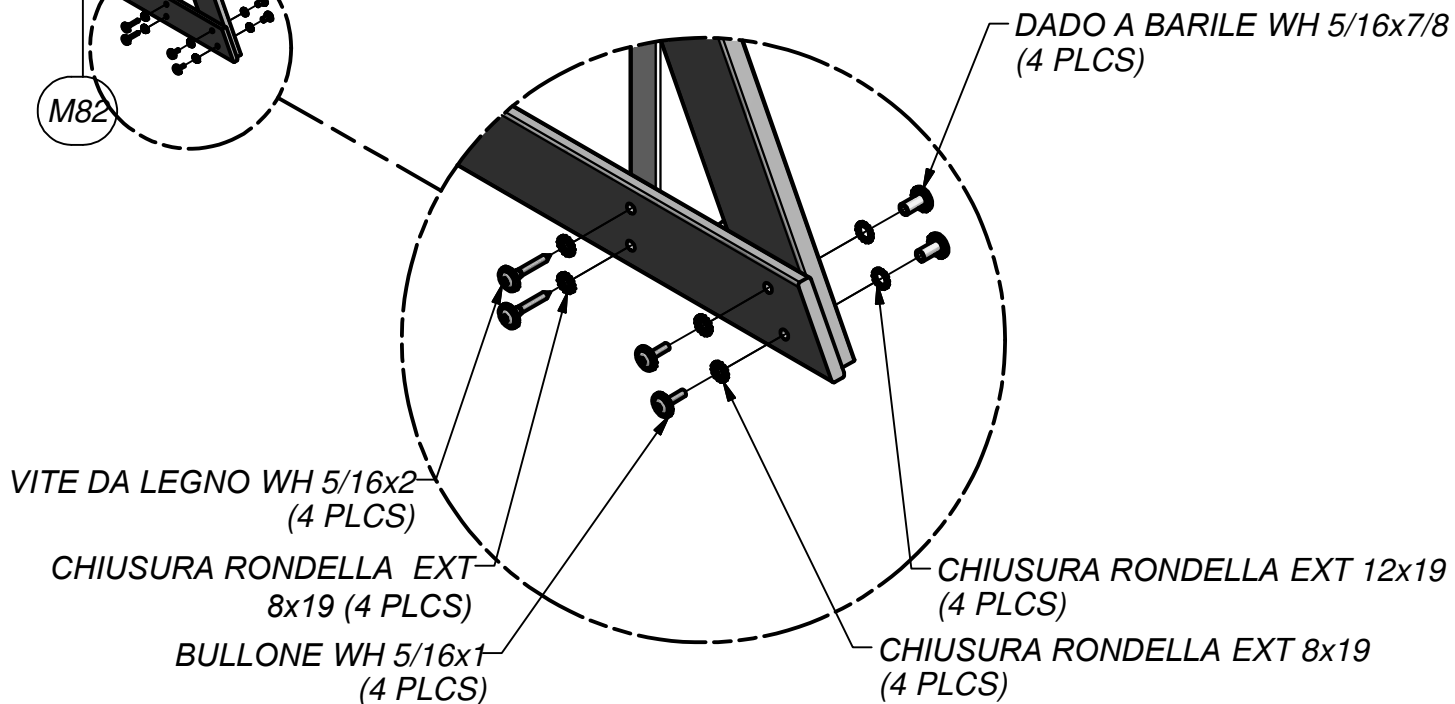
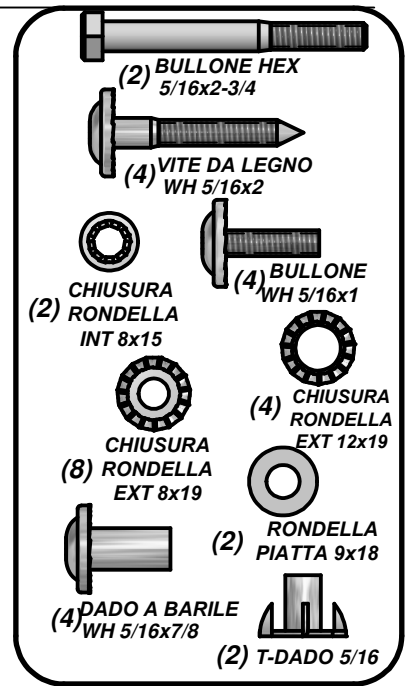
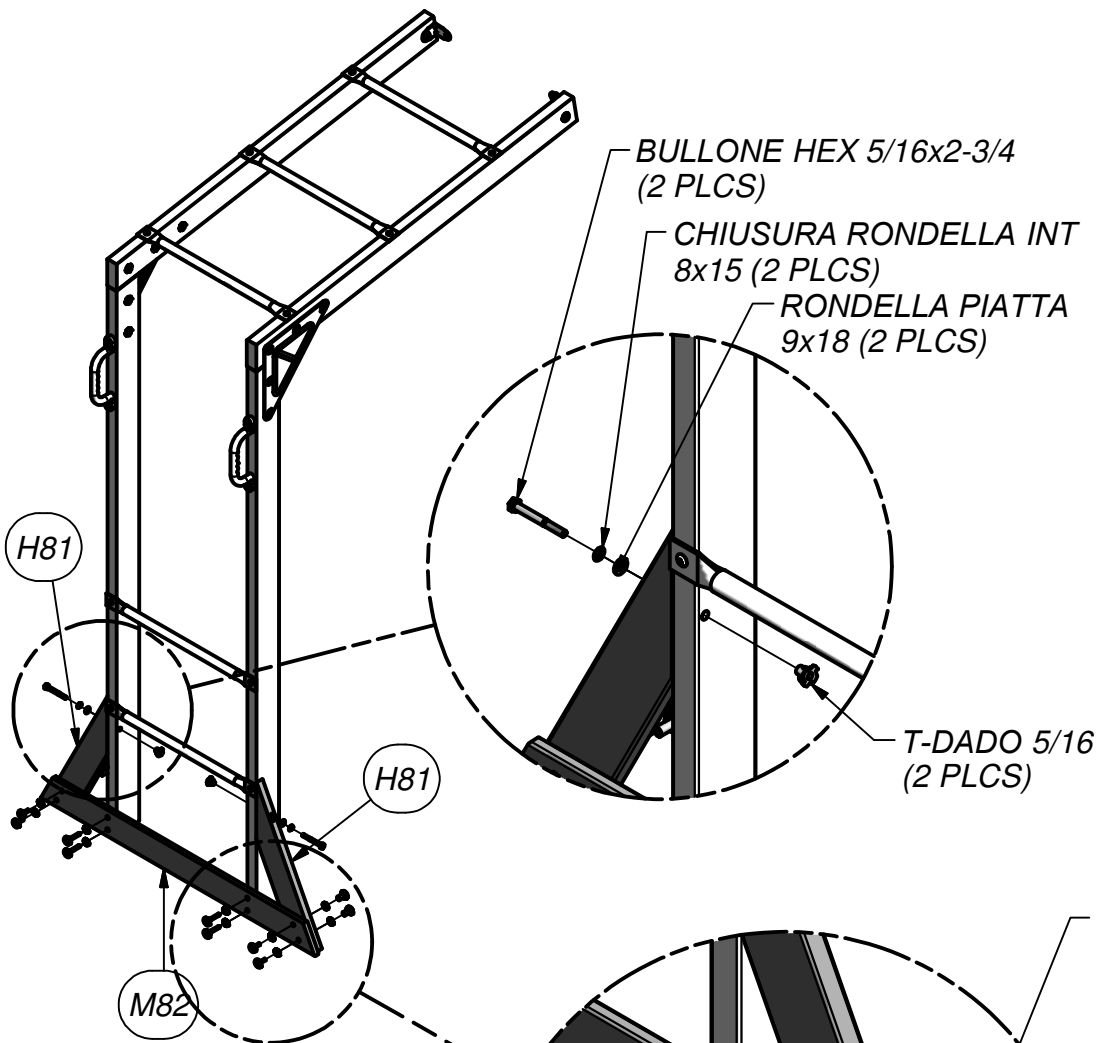



(2) H7 - PANCA TAVOLA DI TERRA - W4L06967
1"x3 3/8"x18 1/8" (24x86x460)



(2) FZ - L SUPPORTO BLU 32x51 - A4M00646

ASSEMBLAGGIO PANCA PASSO 1

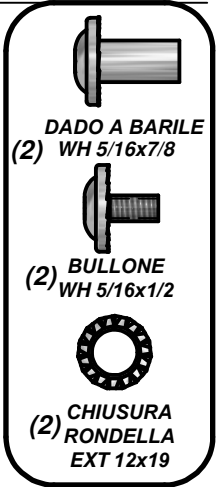
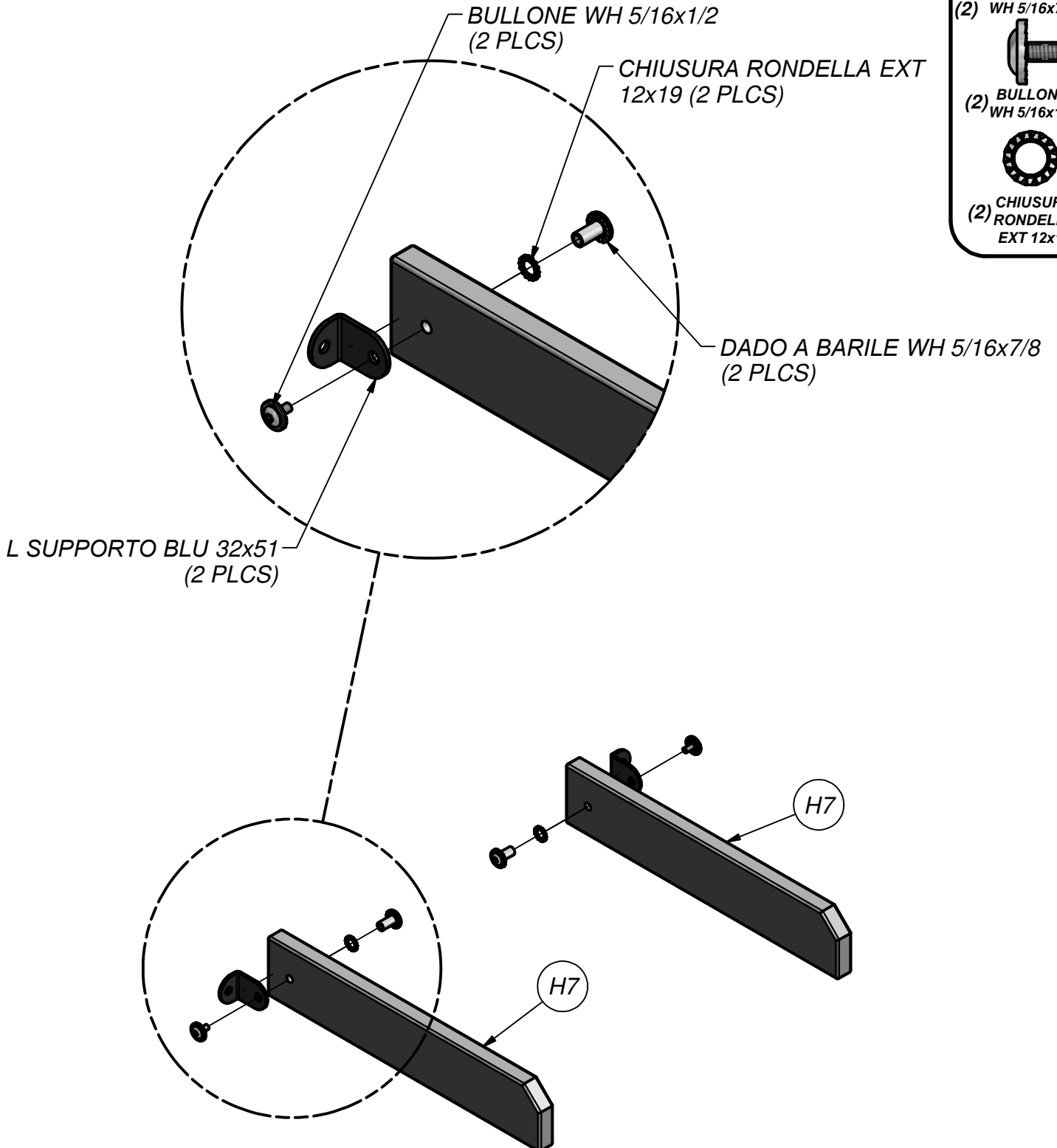



(2) H8 - PANCA PARTE SOPRA - W4L06968
1"x3 3/8"x11 3/4" (24x86x300)

**ASSEMBLAGGIO PANCA
PASSO 2**

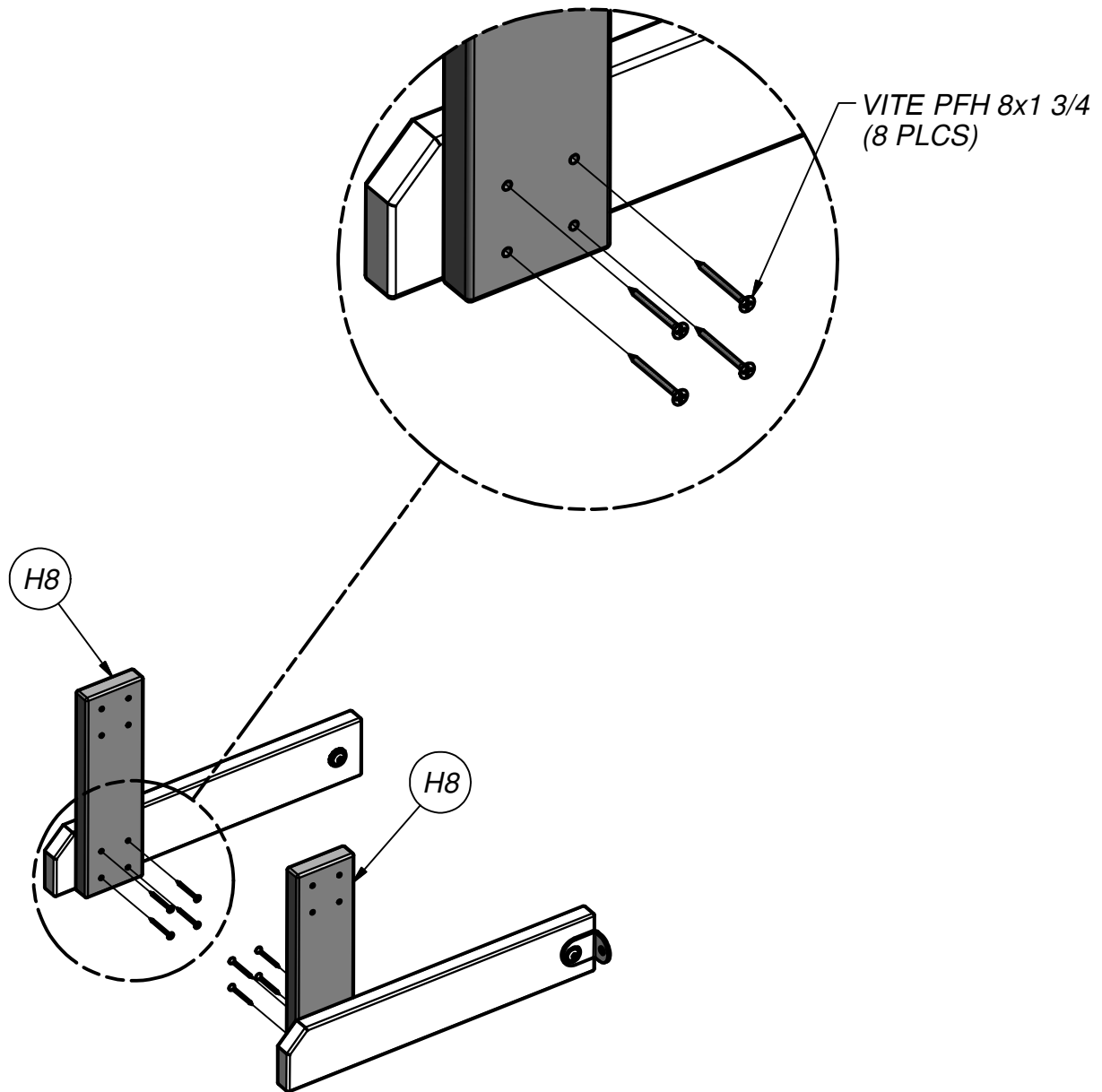
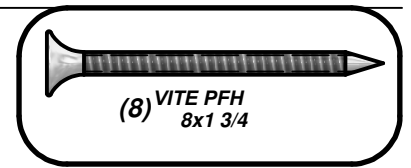



(2) H9 - PANCA SUPPORTO SEDILE - W4L06969
1"x3 3/8"x6 1/2" (24x86x166)

ASSEMBLAGGIO PANCA
PASSO 3

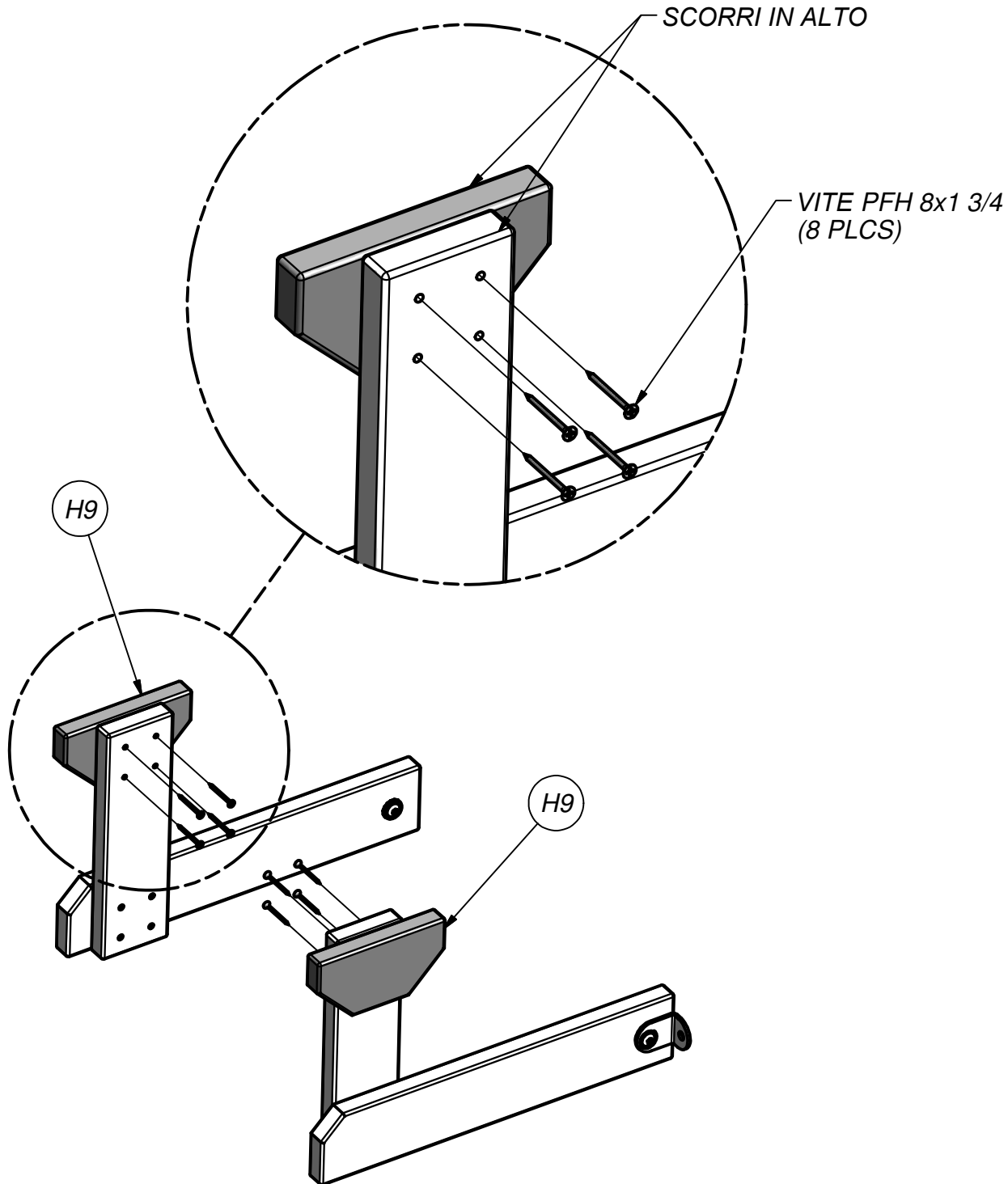
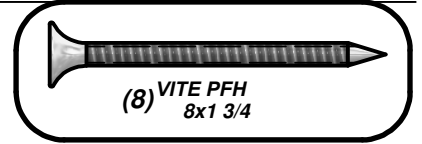



(2) M12 - PANCA SEDILE - W4L06970
5/8"x3 3/8"x26" (16x86x660)

ASSEMBLAGGIO PANCA
PASSO 4

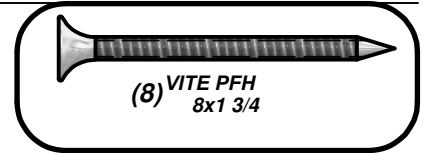

VITE PFH 8x1 3/4
(8 PLCS)

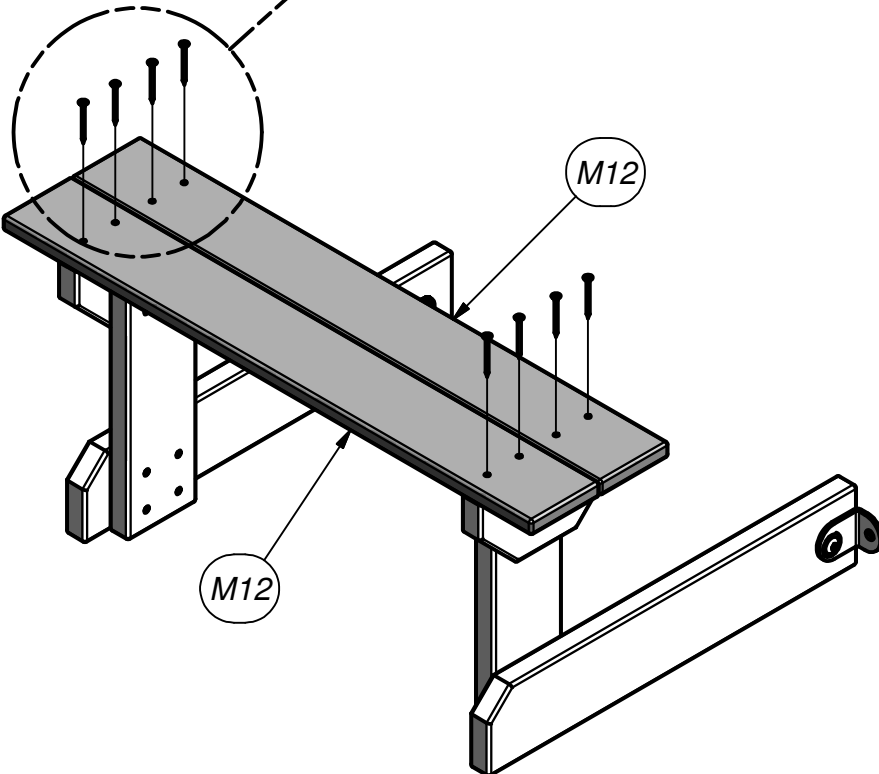
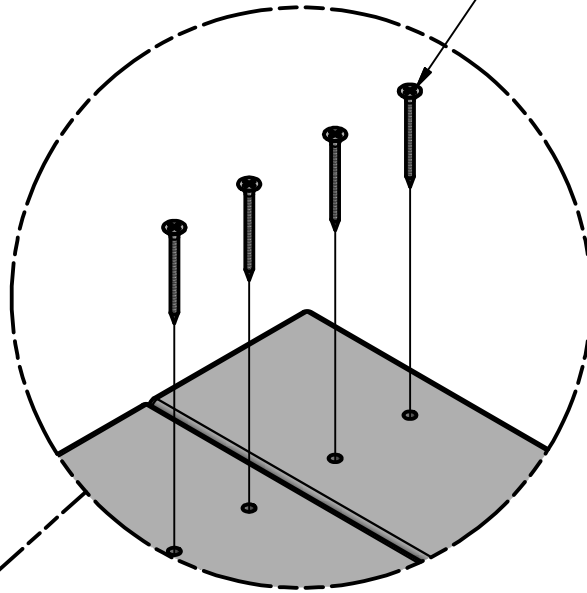



(1) SB74 - RAGGIO DI SUPPORTO ESTESO - W4L06961
2"x5 1/4"x89 1/2" (50x134x2274)



(1) STAFFA ESTERNA OSCILLANTE BLU - SINISTRA - A4M00511



(1) STAFFA ESTERNA OSCILLANTE BLU - DESTRA - A4M00512



(2) GQ - L SUPPORTO 66x66x127 BLU - A100153

ASSEMBLAGGIO DEL FASCIO DELL'ALTALENA PASSO 1

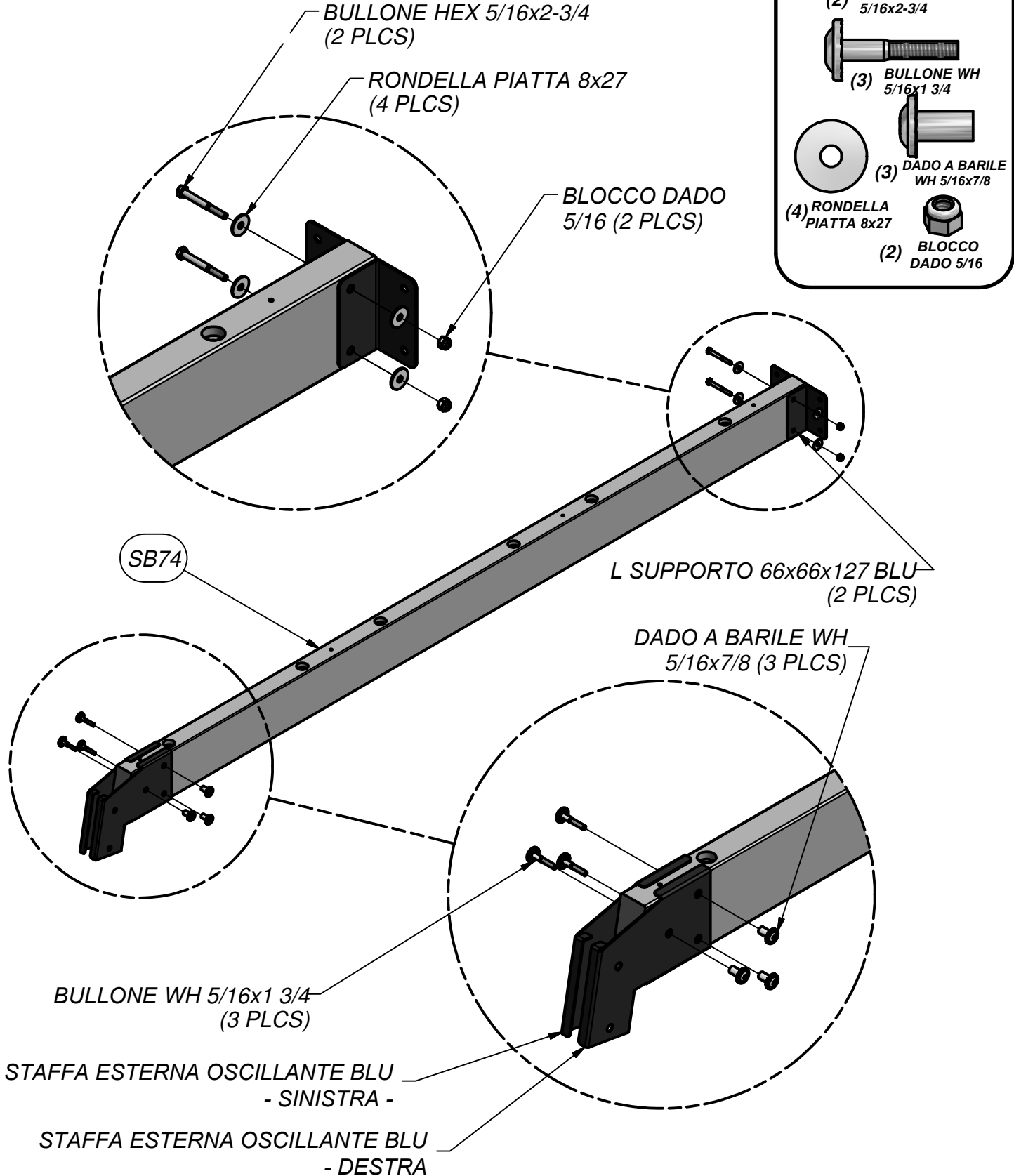

(2) **E77 - SUPPORTO ANGOLARE - W4L06962**
 1 3/8"x3 3/8"x74 3/8" (36x86x1890)

(1) **W71 - SUPPORTO DEL RAGGIO DELL'ALTALENA - W4L06963**
 2"x3 3/8"x49 5/8" (50x86x1260)

(1) **H79 - SUPPORTO FINALE - W4L06923**
 1"x3 1/2"x42" (24x86x1072)

ASSEMBLAGGIO DEL FASCIO DELL'ALTALENA
PASSO 2

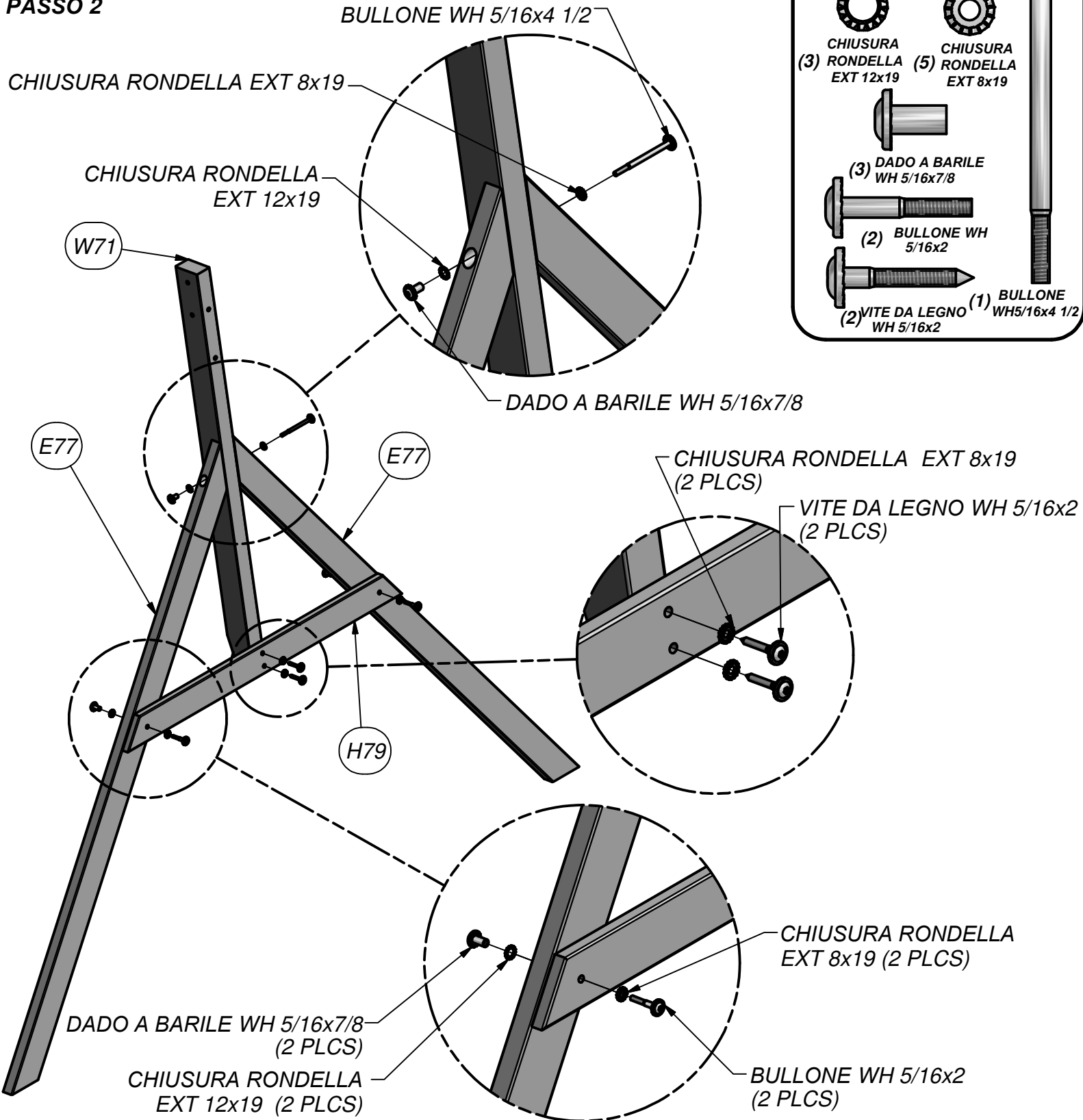

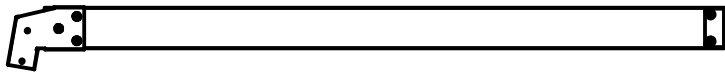

FASCIO DELL'ALTALENA STAFFA
(PASSO 1)

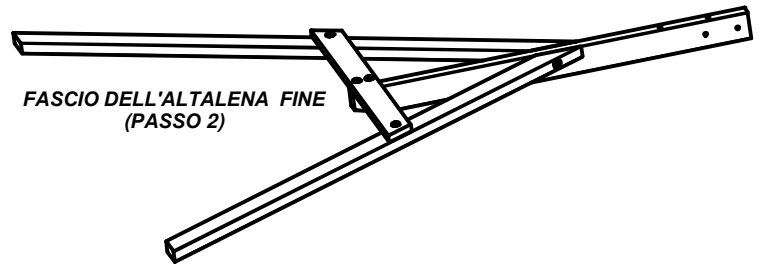

FASCIO DELL'ALTALENA FINE
(PASSO 2)

ASSEMBLAGGIO DEL FASCIO DELL'ALTALENA PASSO 3

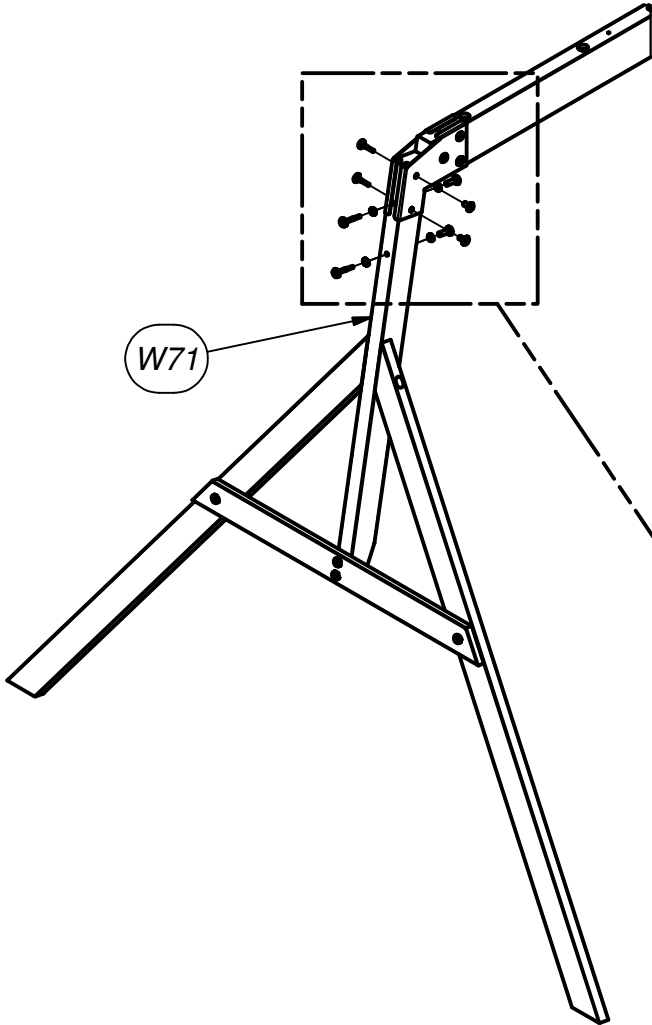

W71

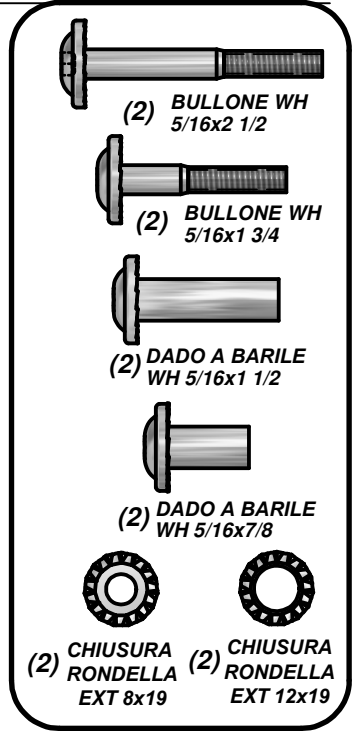

(2) BULLONE WH
5/16x2 1/2

(2) BULLONE WH
5/16x1 3/4

(2) DADO A BARILE
WH 5/16x1 1/2

(2) DADO A BARILE
WH 5/16x7/8

(2) CHIUSURA
RONDELLA
EXT 8x19

(2) CHIUSURA
RONDELLA
EXT 12x19

BULLONE WH 5/16x1 3/4
(2 PLCS)

DADO A BARILE WH 5/16x7/8
(2 PLCS)

BULLONE WH 5/16x2 1/2
(2 PLCS)

CHIUSURA RONDELLA EXT 8x19
(2 PLCS)

DADO A BARILE WH 5/16x1 1/2
(2 PLCS)

CHIUSURA RONDELLA EXT 12x19
(2 PLCS)

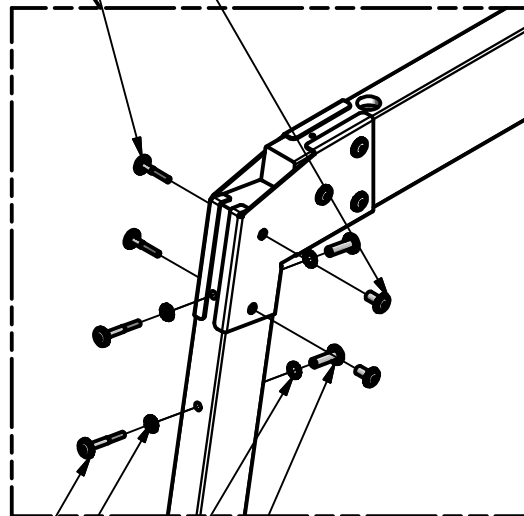

**ASSEMBLAGGIO DEL FASCIO DELL'ALTALENA
PASSO 4**

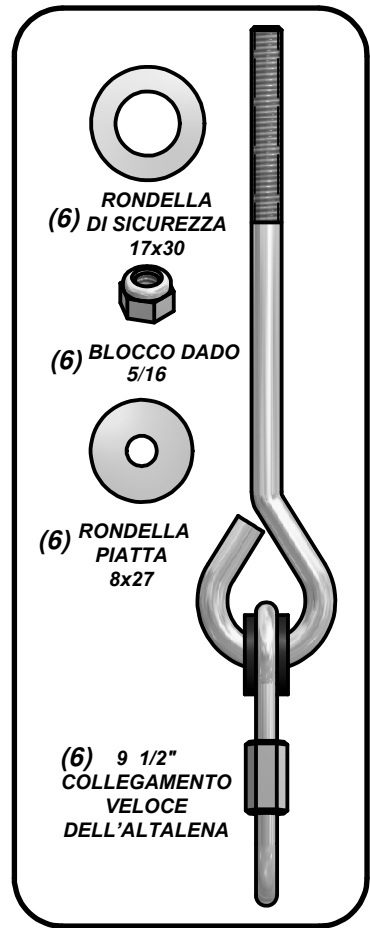
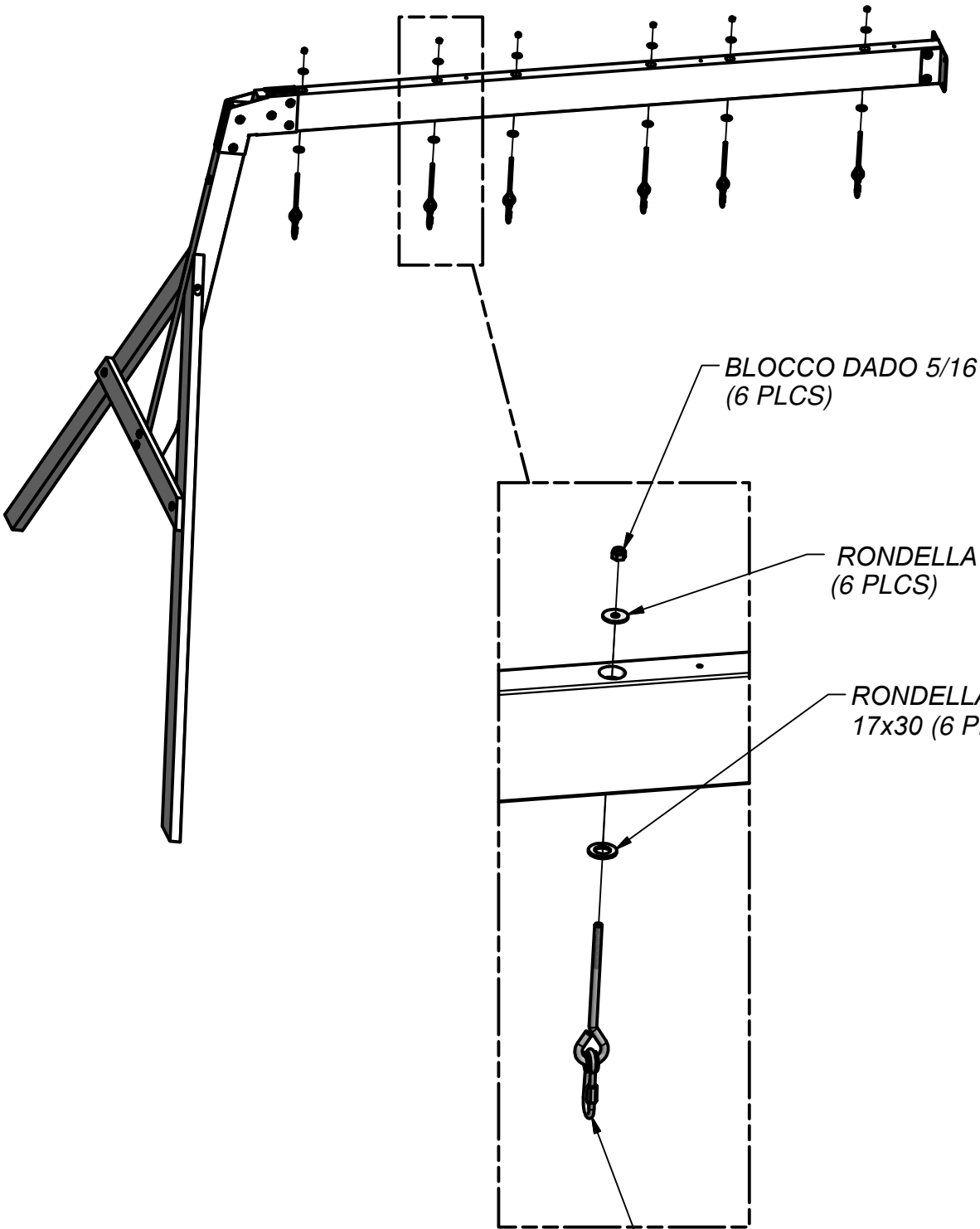

9 1/2" COLLEGAMENTO VELOCE DELL'ALTALENA
(6 PLCS)

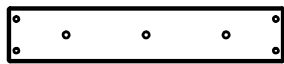

(1) M77 - SOSTEGNO SCIVOLO - W100544



(1) - LETTO SCORREVOLE 8' CALCE - A6P00131

ASSEMBLAGGIO DELLO SCIVOLO PASSO 1

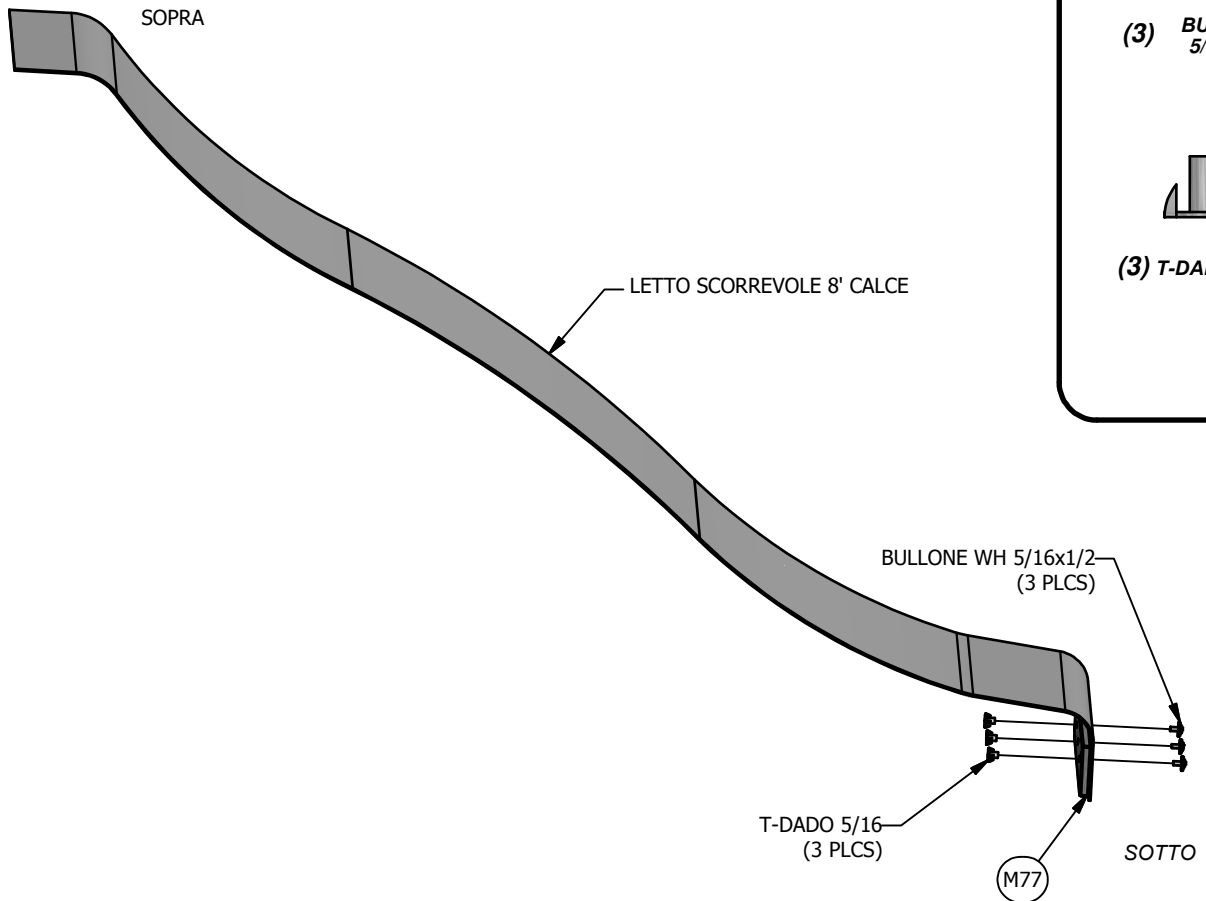

(3) BULLONE WH
5/16x1/2



(3) T-DADO 5/16



UTILIZZARE 'M77' COME MODELLO PER FORATURA MODELLO DEL BUCO INFERIORE NEL LETTO DELLO SCIVOLO. ASSICURARSI DI SOLLEVARE IL SOSTEGNO DELLO SCIVOLO 1/4 "DAL BORDO INFERIORE DEL LETTINO PRIMA DI SEGNALARE IL BUCO. UTILIZZARE UNA PUNTA DI TRAPANO 7/16"

SUGGERIMENTO: PIEGARE LE ESTREMITÀ FACILITERÀ' ASSEMBLAGGIO.



(1) HA - GUIDA DI SCORRIMENTO 8' BLU DESTRA - A100162



(2) M78 - CENTRO CENTRALE DELLA SLITTA DI SOSTEGNO - W100545



(1) GZ - GUIDA DI SCORRIMENTO 8' BLUE SINISTRA - A100161

ASSEMBLAGGIO DELLO SCIVOLO

PASSO 2

NOTA:

ASSICURARSI CHE I SUPPORTI ED IL LETTO SCORREVOLI SIANO COMPLETAMENTE AGGANCIATI ALL'INTERNO DEL CANALE DELLE GUIDE DI SCORRIMENTO.

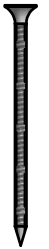

(24) VITE PFH 8x2 1/2

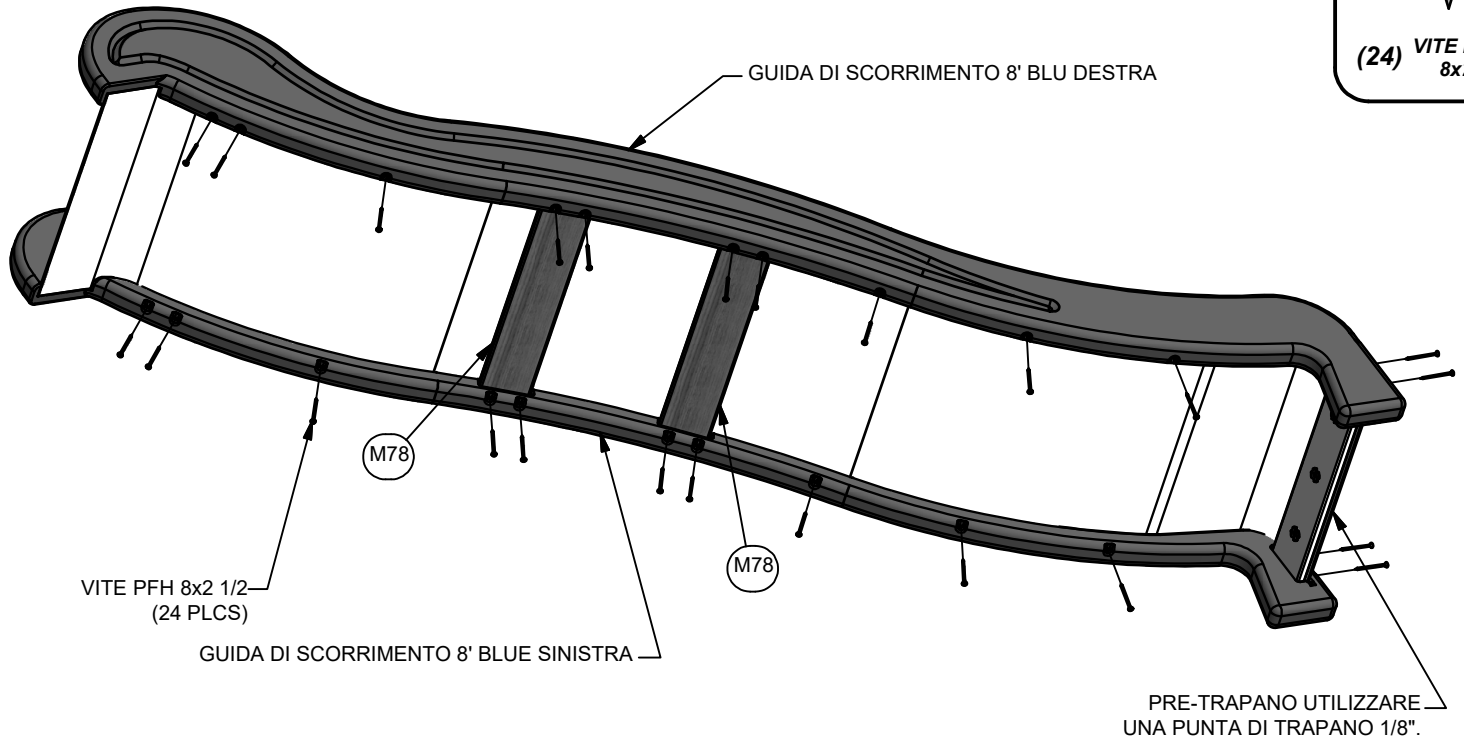

SUGGERIMENTO: È NECESSARIO UN AIUTO PER QUESTA FASE.



(1) E2 - PARTE SOPRA - W4L06891
1 3/8"x3 3/8"x89 1/2" (36x86x2274)



(1) E3 - PARTE SOPRA - W4L06892
1 3/8"x3 3/8"x89 1/2" (36x86x2274)



(1) K3 - TAVOLA DI TERRA - W4L06896
5/8"x5 1/4"x42 1/8" (16x134x1070)



(1) K4 - TAVOLA DI TERRA - W4L06899
5/8"x5 1/4"x61" (16x134x1549)



(1) H1 - TRAVERSA DA PAVIMENTO - W4L06898
1"x3 3/8"x42 1/8" (24x86x1070)

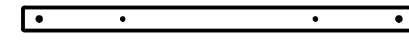

(1) J1 - TRAVERSA DA MURO - W4L06900
1"x2 3/8"x40 7/8" (24x60x1038)



(1) M8 - TRAVERSA DA MURO - W4L06920
5/8"x3 3/8"x42 1/8" (16x86x1070)

PASSO 1

CHIUSURA RONDELLA EXT 8x19
(2 PLCS)

BULLONE WH 5/16x2
(2 PLCS)

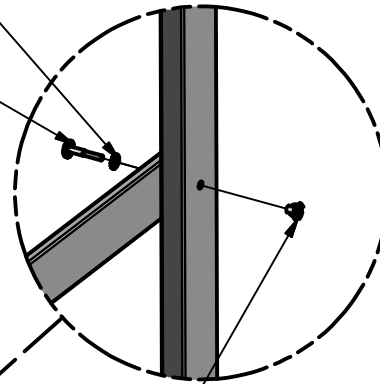

(6) BULLONE WH
5/16x2 1/4

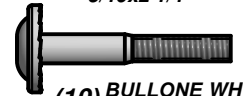

(10) BULLONE WH
5/16x2



(16) CHIUSURA
RONDELLA
EXT 8x19



(18) T-DADO
5/16

T-DADO 5/16
(2 PLCS)

BULLONE WH 5/16x2 1/4
(6 PLCS)

CHIUSURA RONDELLA
EXT 8x19 (6 PLCS)

T-DADO 5/16
(6 PLCS)

NOTA BUCO

NOTA BUCO

T-DADI CENTRALI
DOVREBBERO
ESSERE INSERITI
PRIMA DELLA K3.

BULLONE WH
5/16x2 (8 PLCS)

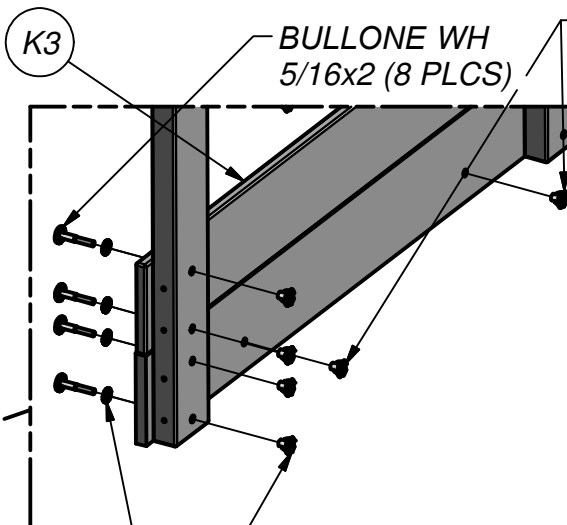

T-DADO 5/16 (10 PLCS)

CHIUSURA RONDELLA EXT 8x19
(8 PLCS)

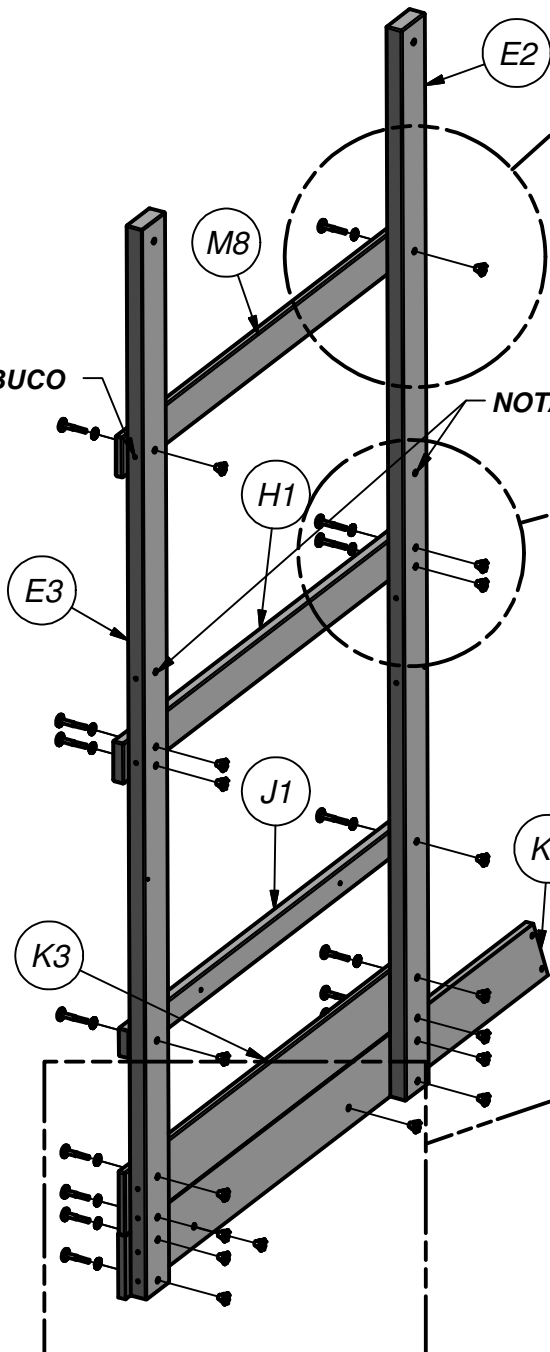

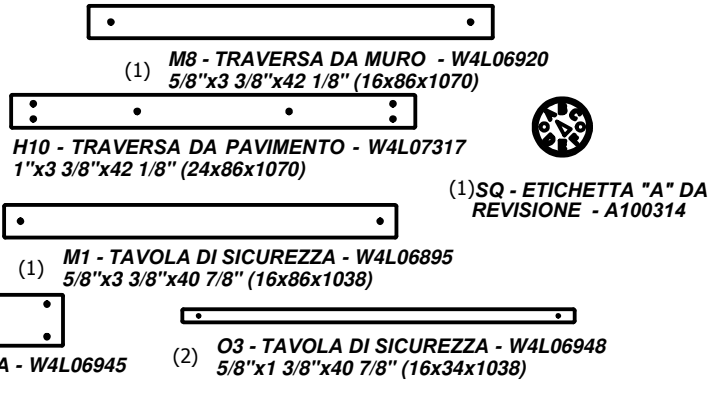
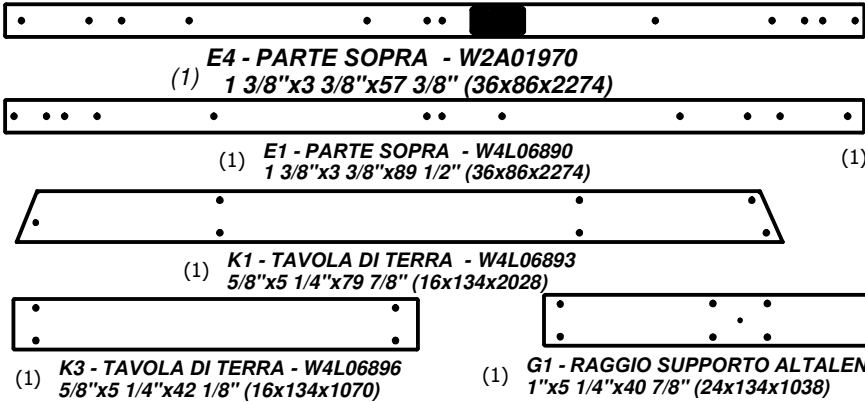

PASSO 2

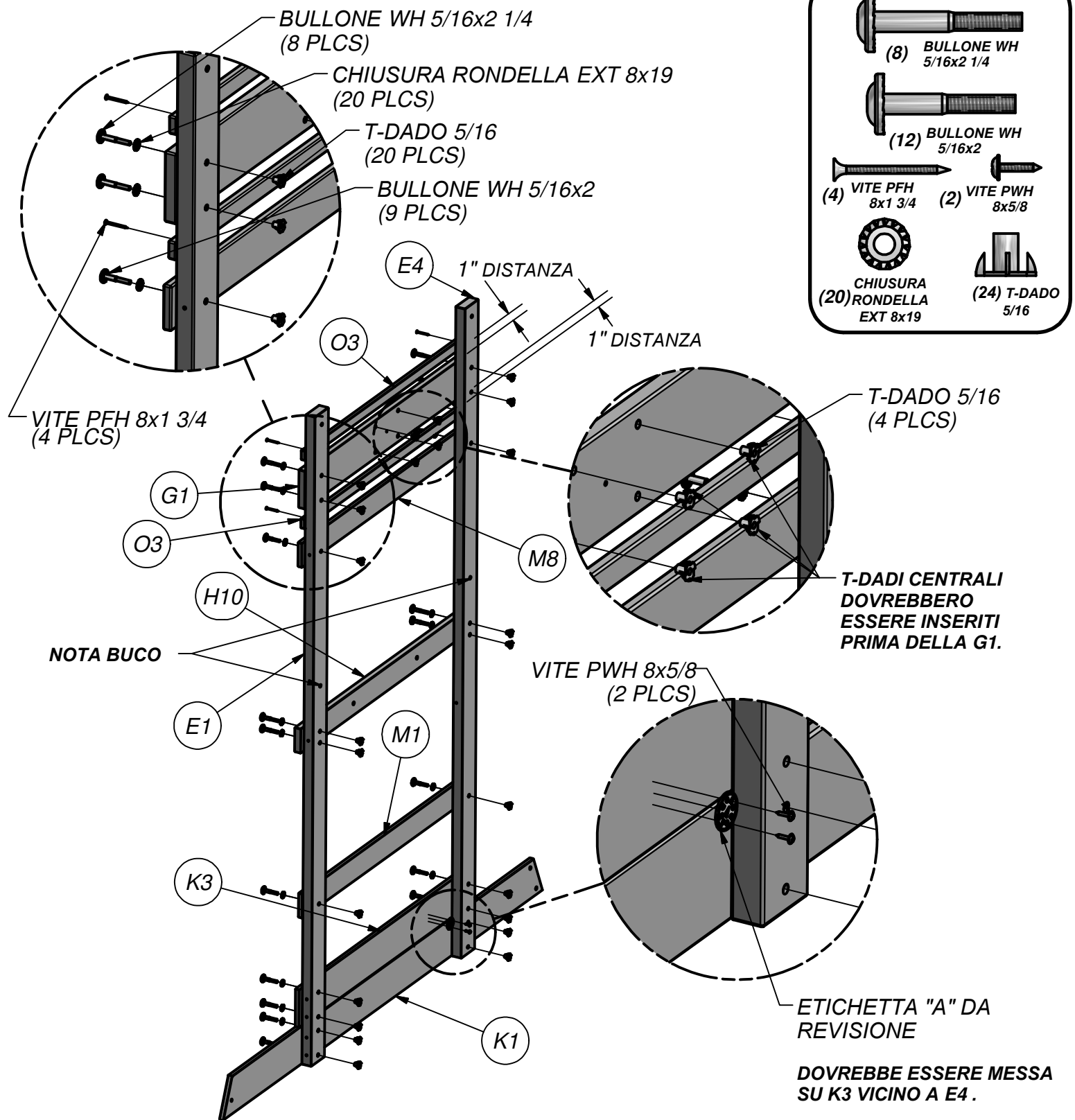



(4) K2 - TAVOLA DI TERRA - W4L06894
5/8"x5 1/4"x43 1/4" (16x134x1097)

PASSO 3

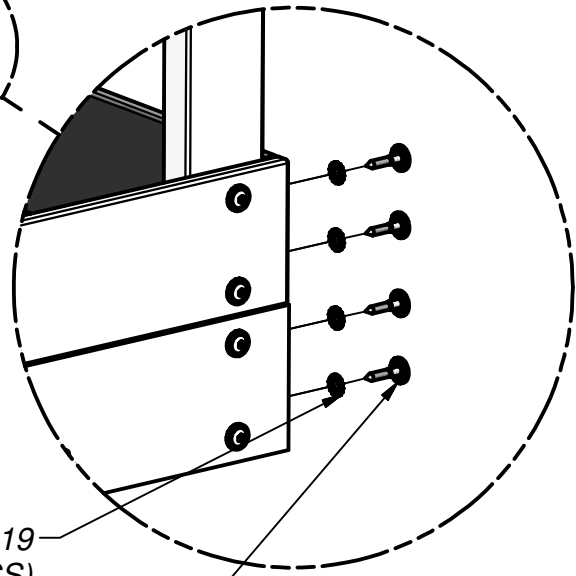
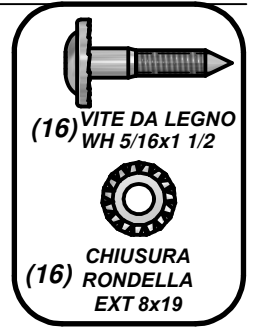
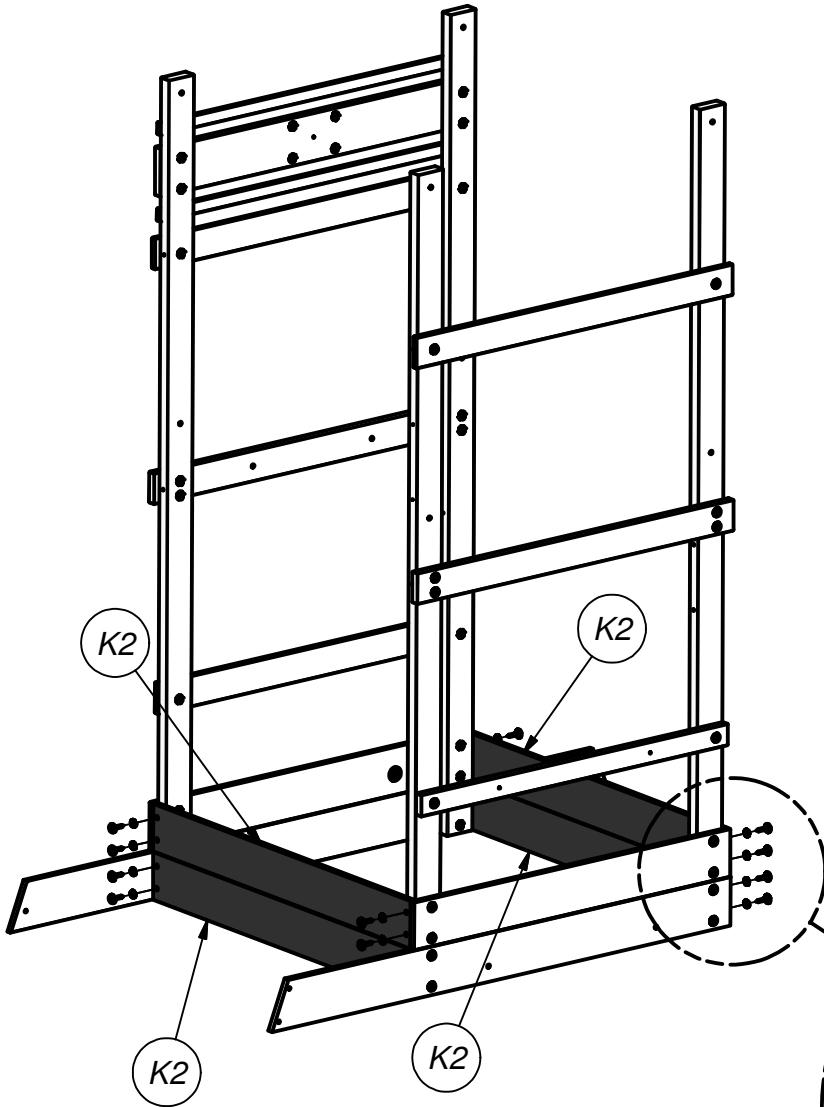

CHIUSURA RONDELLA EXT 8x19
(16 PLCS)

VITE DA LEGNO WH 5/16x1 1/2
(16 PLCS)



(2) G2 - SEDILE DELLA SABBIERA - W4L06433
1"x5 1/4"x14 5/8" (24x134x370)

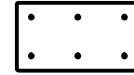

(4) Q2 - SEDILE SUPPORTO DELLA SABBIERA
- W4L06434 1"x4 3/8"x8" (24x112x202)

PASSO 4

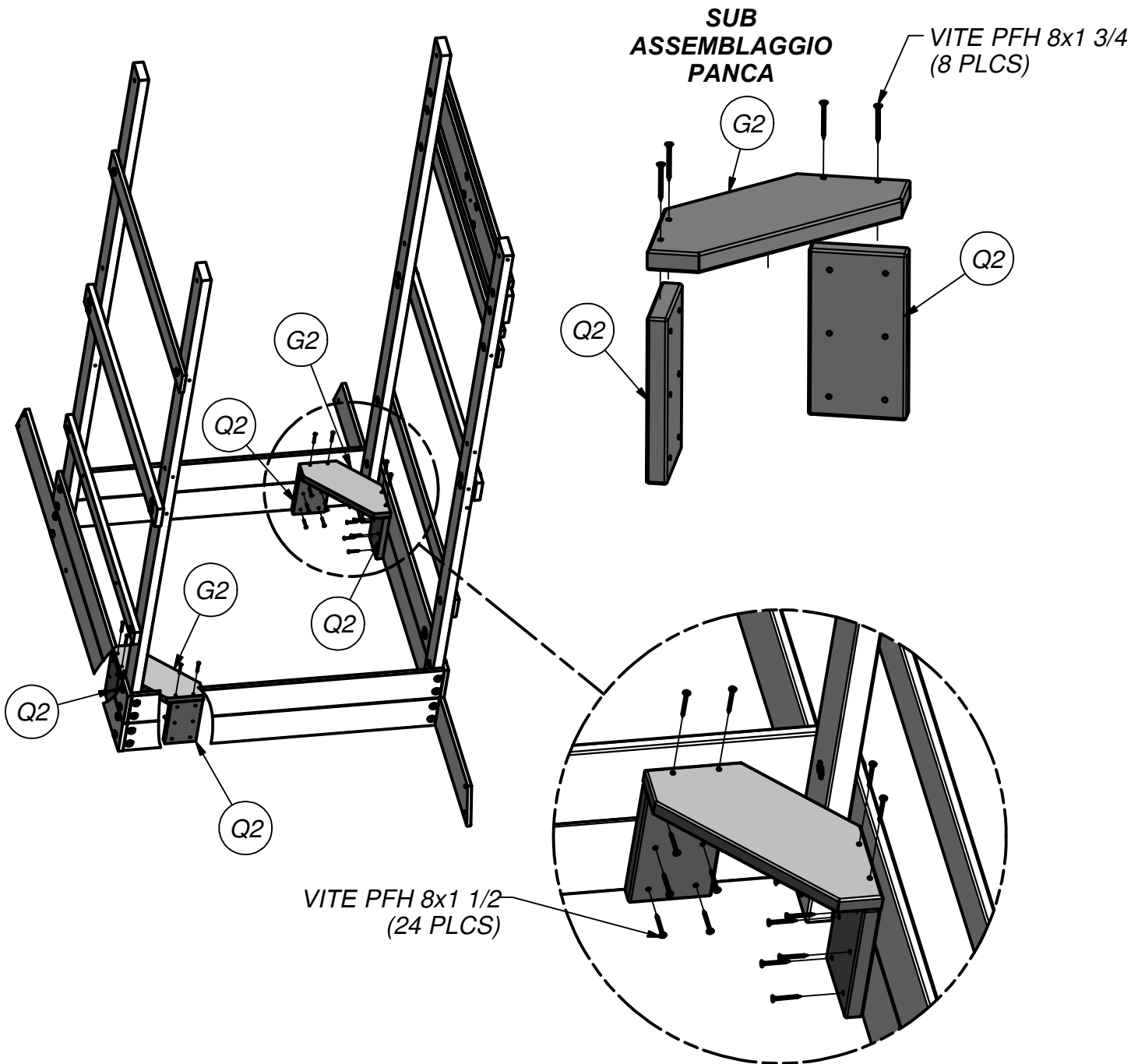
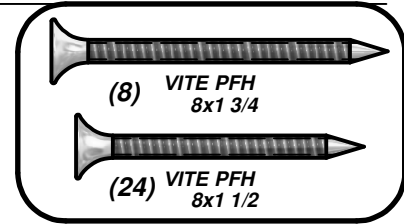



(7) O1 - PICCHETTO - W4L06901
5/8"x1 3/8"x13 1/4" (16x34x336)

PASSO 5

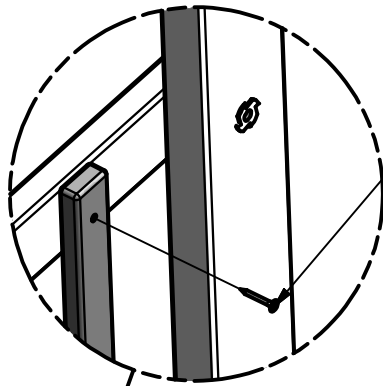
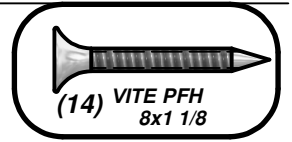

VITE PFH 8x1 1/8 (14
PLCS)

O1 È ALLINEATA CON
LA PARTE SUPERIORE
DI J1.

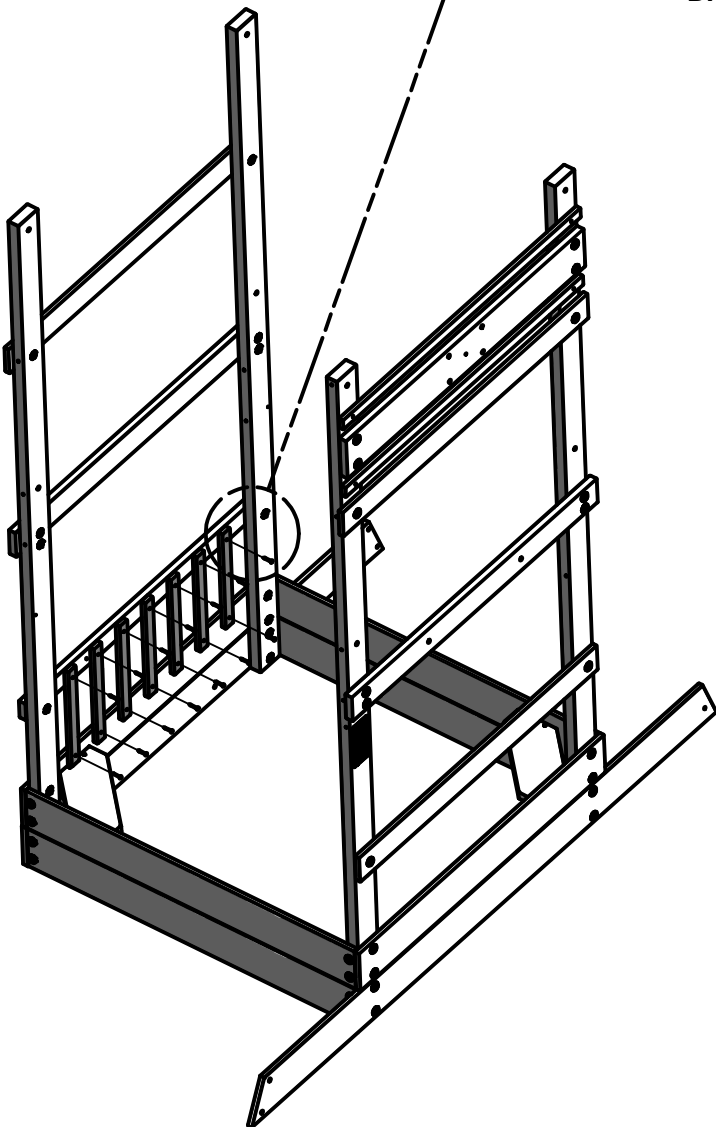
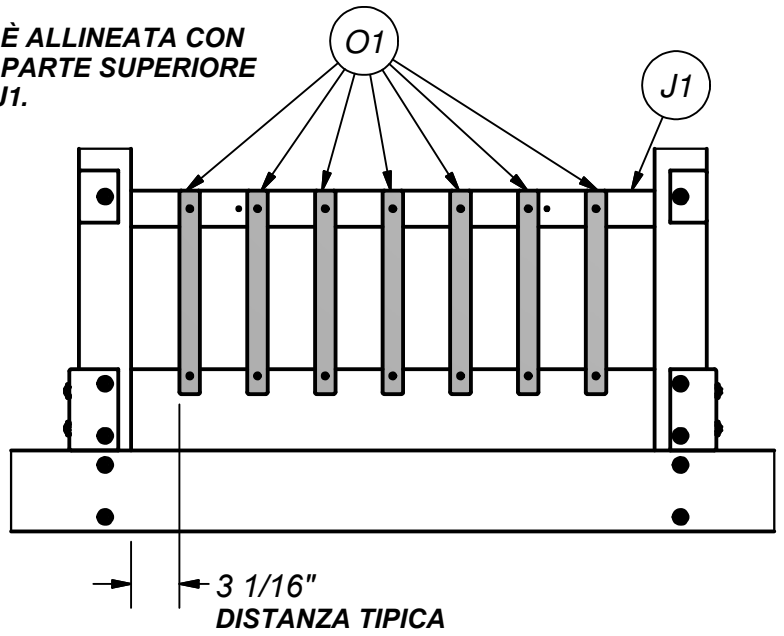



(1) **K5 - MENSOLA DI SERVIZIO - W4L06902**
5/8"x5 1/4"x40 7/8" (16x134x1038)



(2) **J2 - REGGIPIANO - W4L06903**
1"x2 3/8"x2 3/8" (24x60x60)

PASSO 6

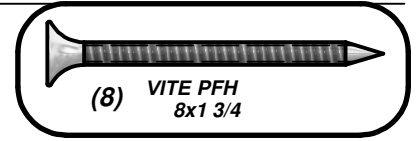

VITE PFH 8x1 3/4
(8 PLCS)

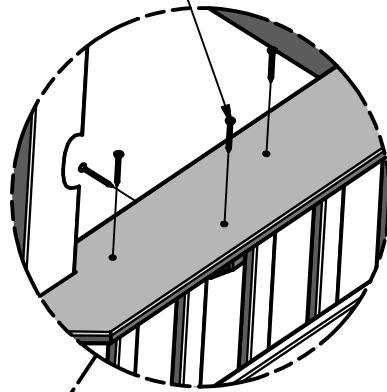

VISIONE RETRO

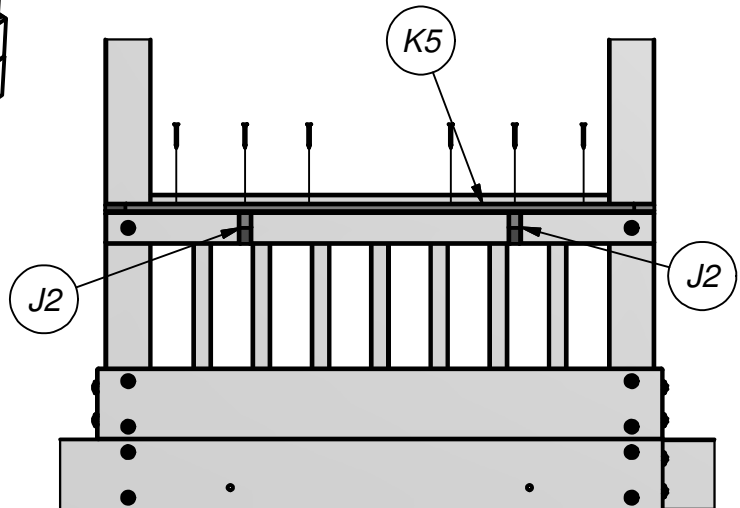
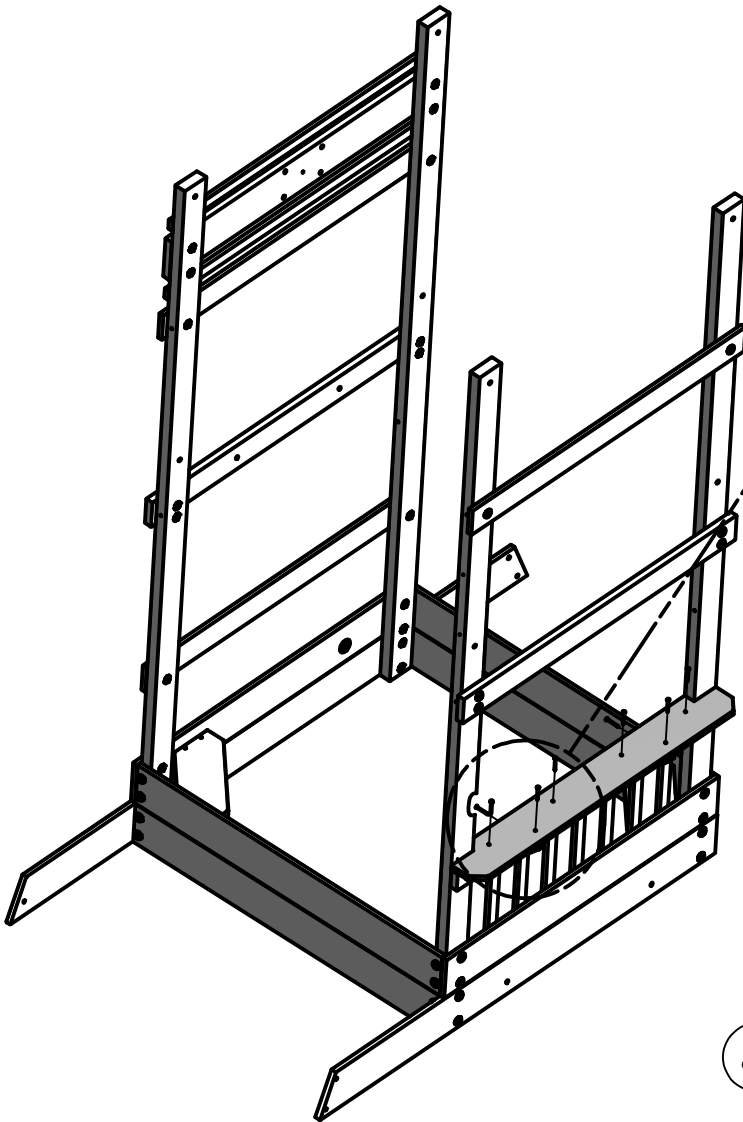
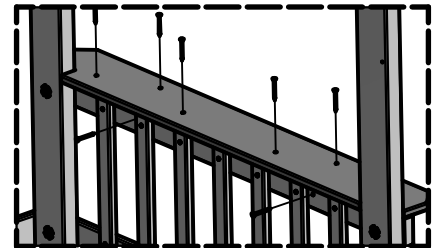



(1) **J6 - TRAVERSA DELLA SCALA - W4L06910**
1"x2 3/8"x50 1/8" (24x60x1273)

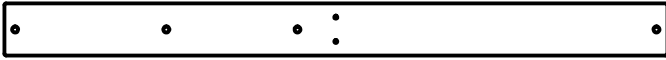

(1) **M2 - TRAVERSA DA PAVIMENTO - W4L06897**
5/8"x3 3/8"x43 1/4" (16x86x1097)



(1) **M5 - TRAVERSA DA PAVIMENTO - W4L06914**
5/8"x3 3/8"x43 1/4" (16x86x1097)

PASSO 7

VITE DA LEGNO WH 5/16x1 1/2
(3 PLCS)

CHIUSURA RONDELLA EXT
8x19 (3 PLCS)

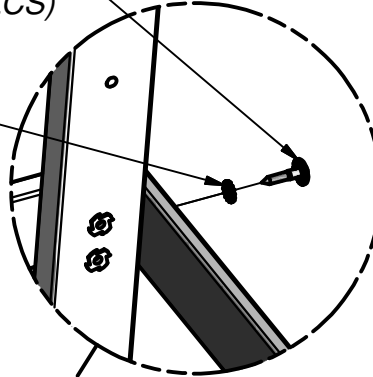

(1) VITE DA LEGNO
WH 5/16x2



(2) VITE DA LEGNO
WH 1/4x1-1/2



(3) VITE DA LEGNO
WH 5/16x1 1/2



CHIUSURA
(2) RONDELLA
EXT 6x15



CHIUSURA
(4) RONDELLA
EXT 8x19

NOTA LE
POSIZIONI DEI
FORI PIÙ
VICINE ALLA J6

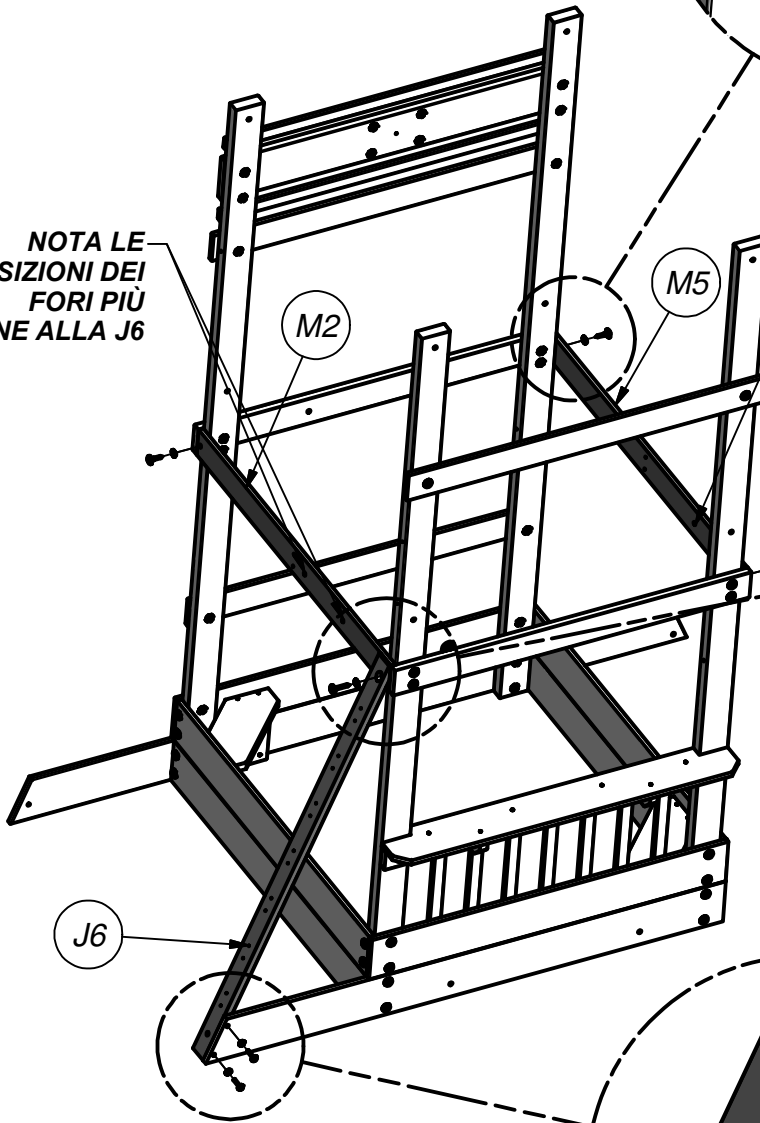

NOTA LA LOCAZIONE DEI BUCHI.

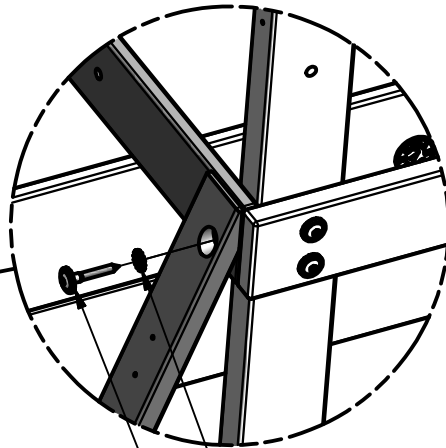

CHIUSURA RONDELLA EXT
8x19

VITE DA LEGNO WH 5/16x2

J6

CHIUSURA RONDELLA EXT 6x15
(2 PLCS)

VITE DA LEGNO WH 1/4x1-1/2
(2 PLCS)

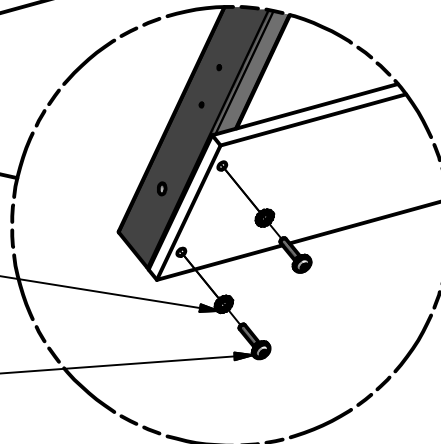



(4) **H2 - BRACCIOLO - W4L06909**
 1"x3 3/8"x18 3/4" (24x86x475)

PASSO 8

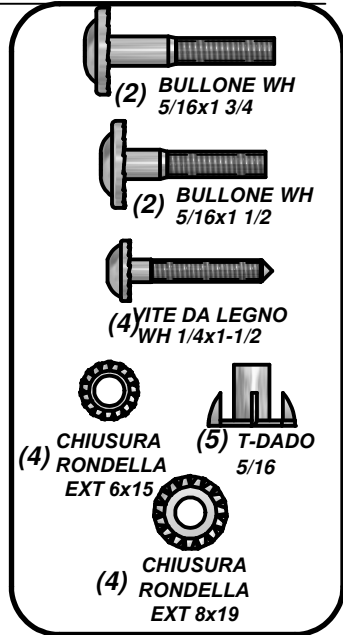
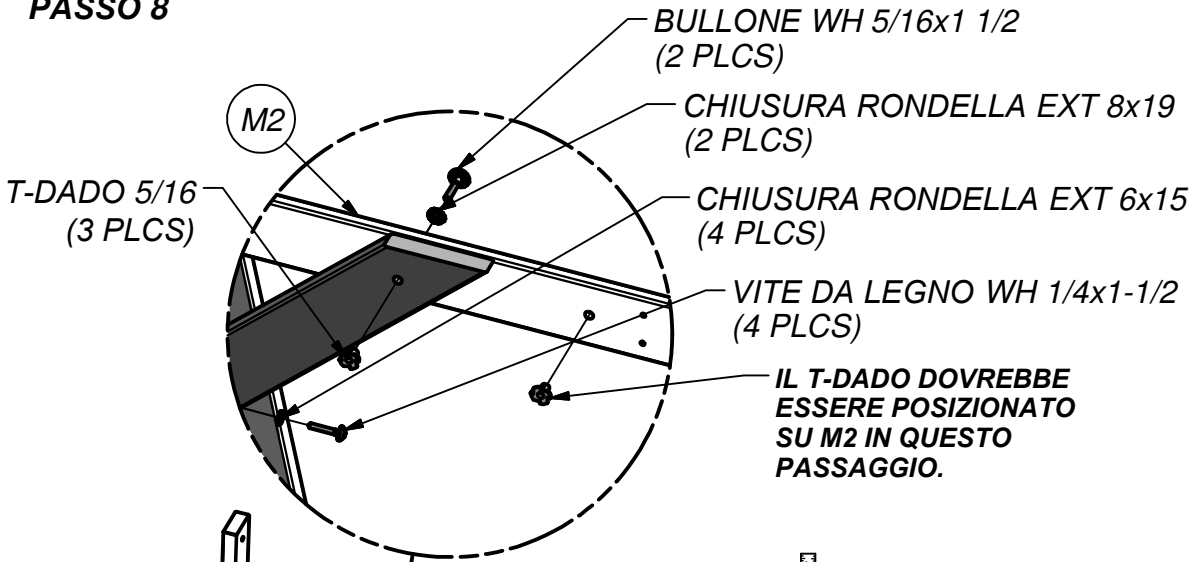

ALLINEA CON UNA SQUADRA QUANDO INSERISCI H2 - RACCILOLO.

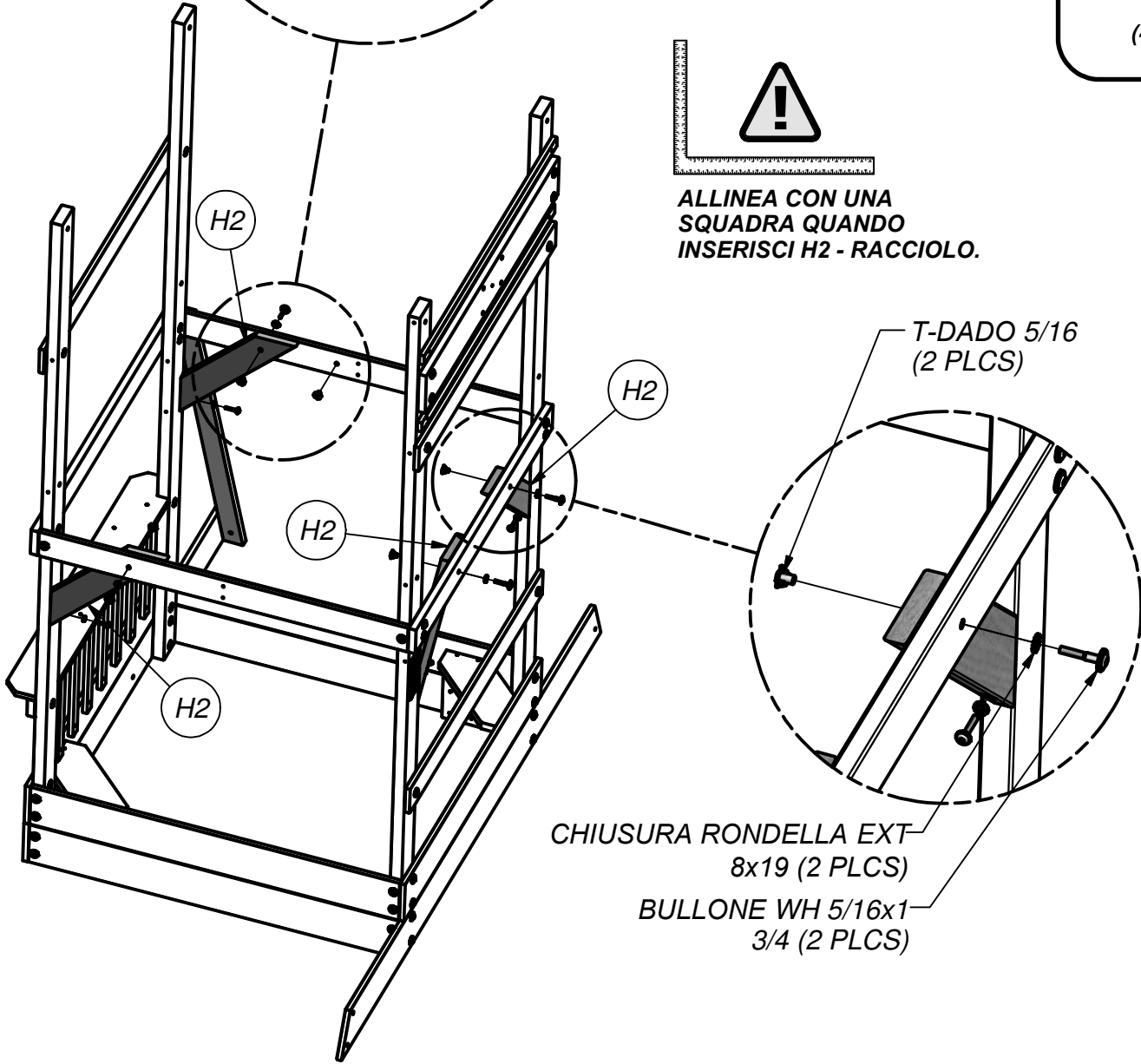

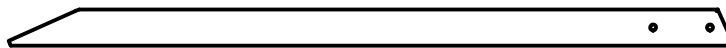

(1) J3 - TRAVERSA DA MURO - W4L06905
1"x2 3/8"x47 1/4" (24x60x1200)

PASSO 9

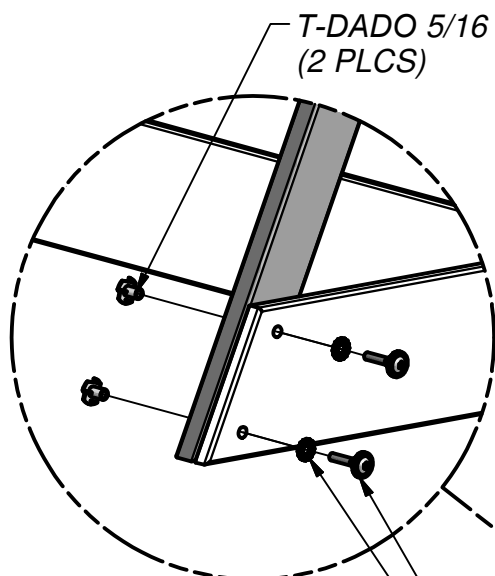
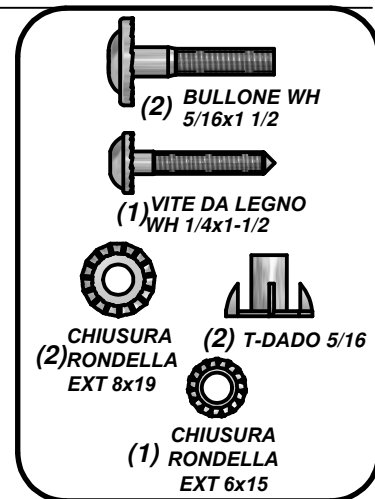
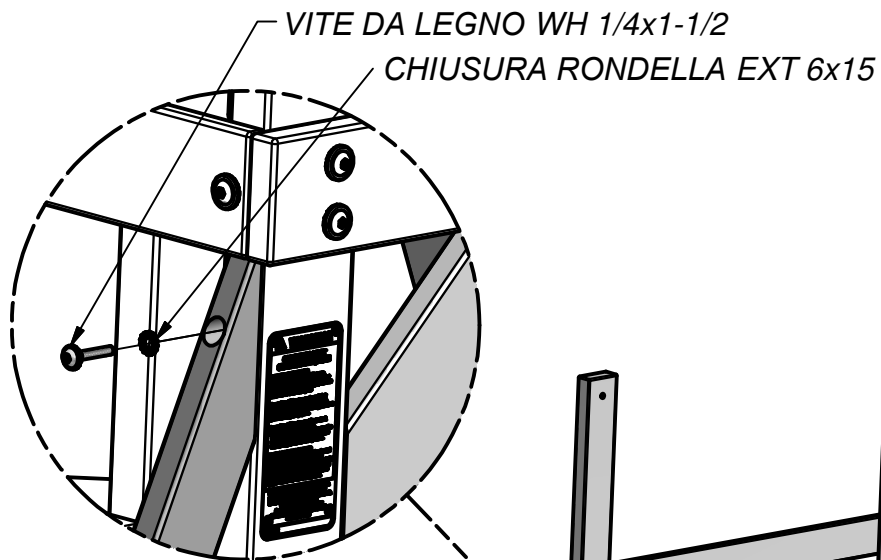

CHIUSURA RONDELLA EXT 8x19 (2 PLCS)
BULLONE WH 5/16x1 1/2 (2 PLCS)

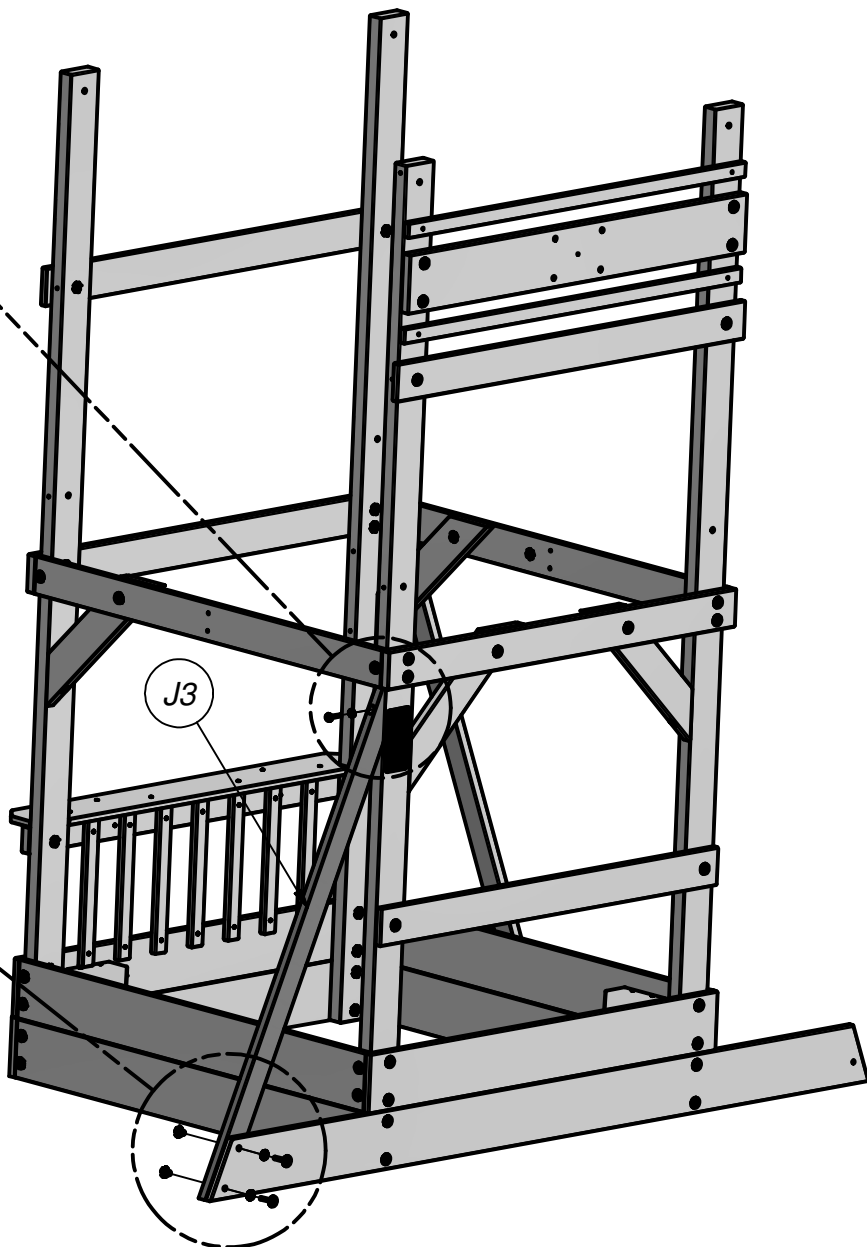



(4) J9 - TAVOLA DI SUPPORTO - W4L06064
1"x2 3/8"x3" (24x60x76)

PASSO 10

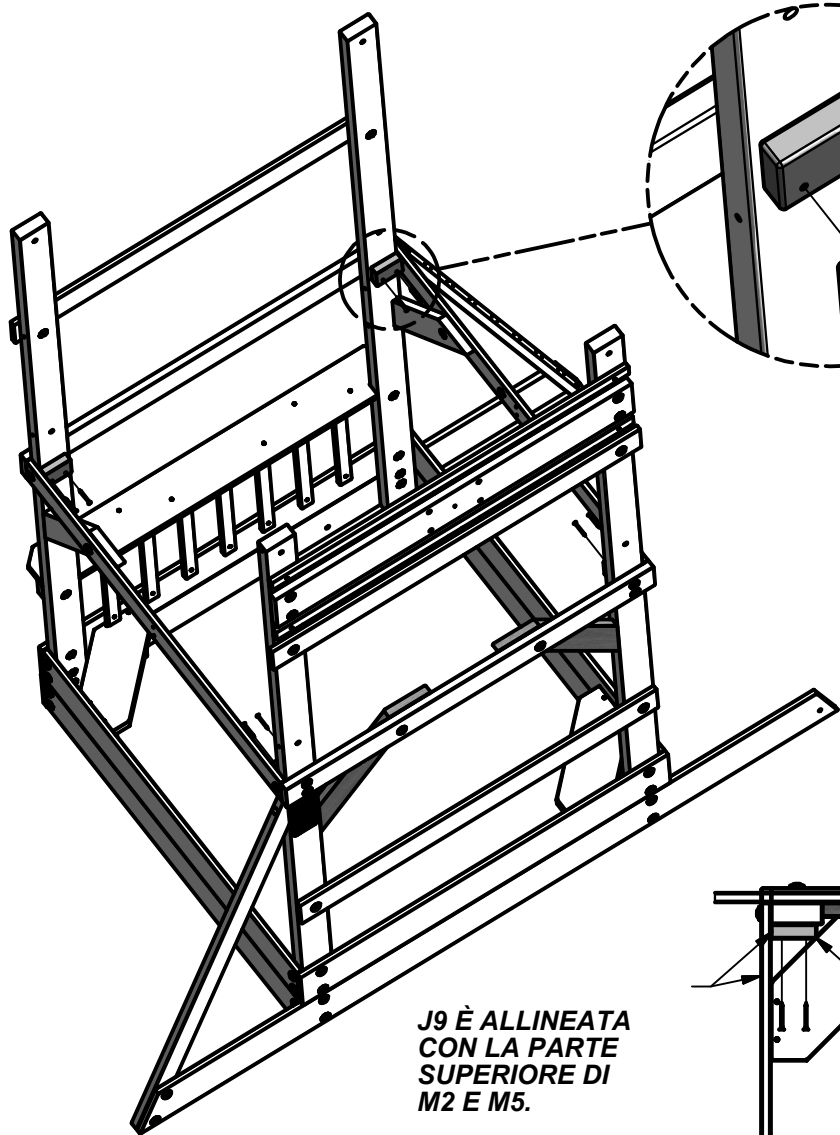
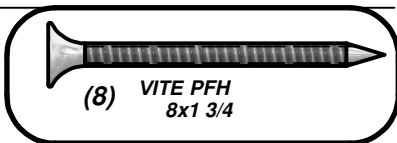

VITE PFH 8x1 3/4
(8 PLCS)

J9 È ALLINEATA
CON LA PARTE
SUPERIORE DI
M2 E M5.

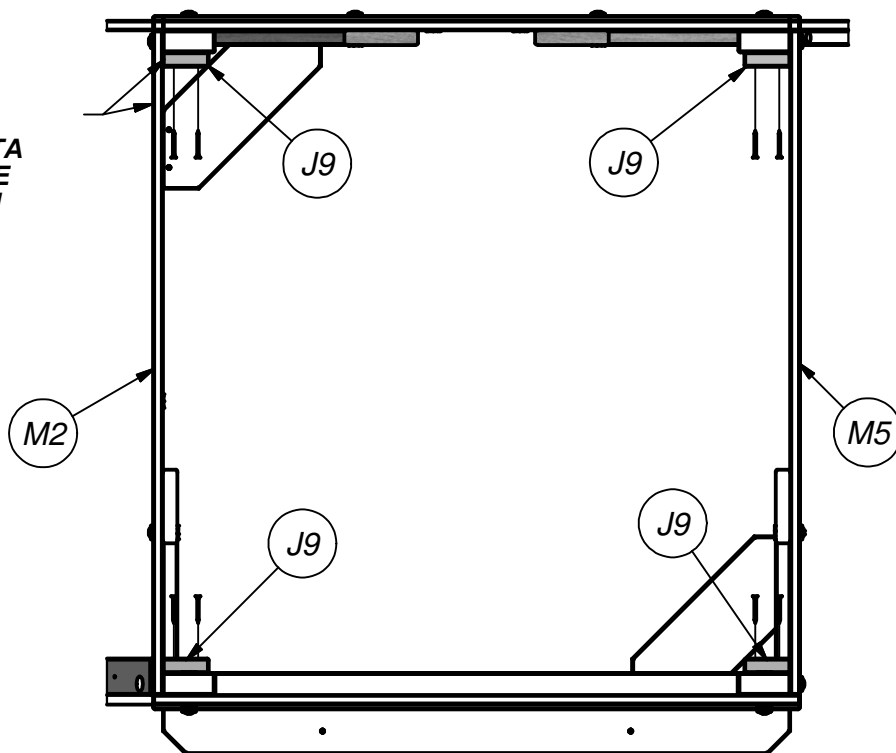



(1) H3 - SUPPORTO PAVIMENTO - W4L06915
1"x3 3/8"x40 7/8" (24x86x1038)

PASSO 11

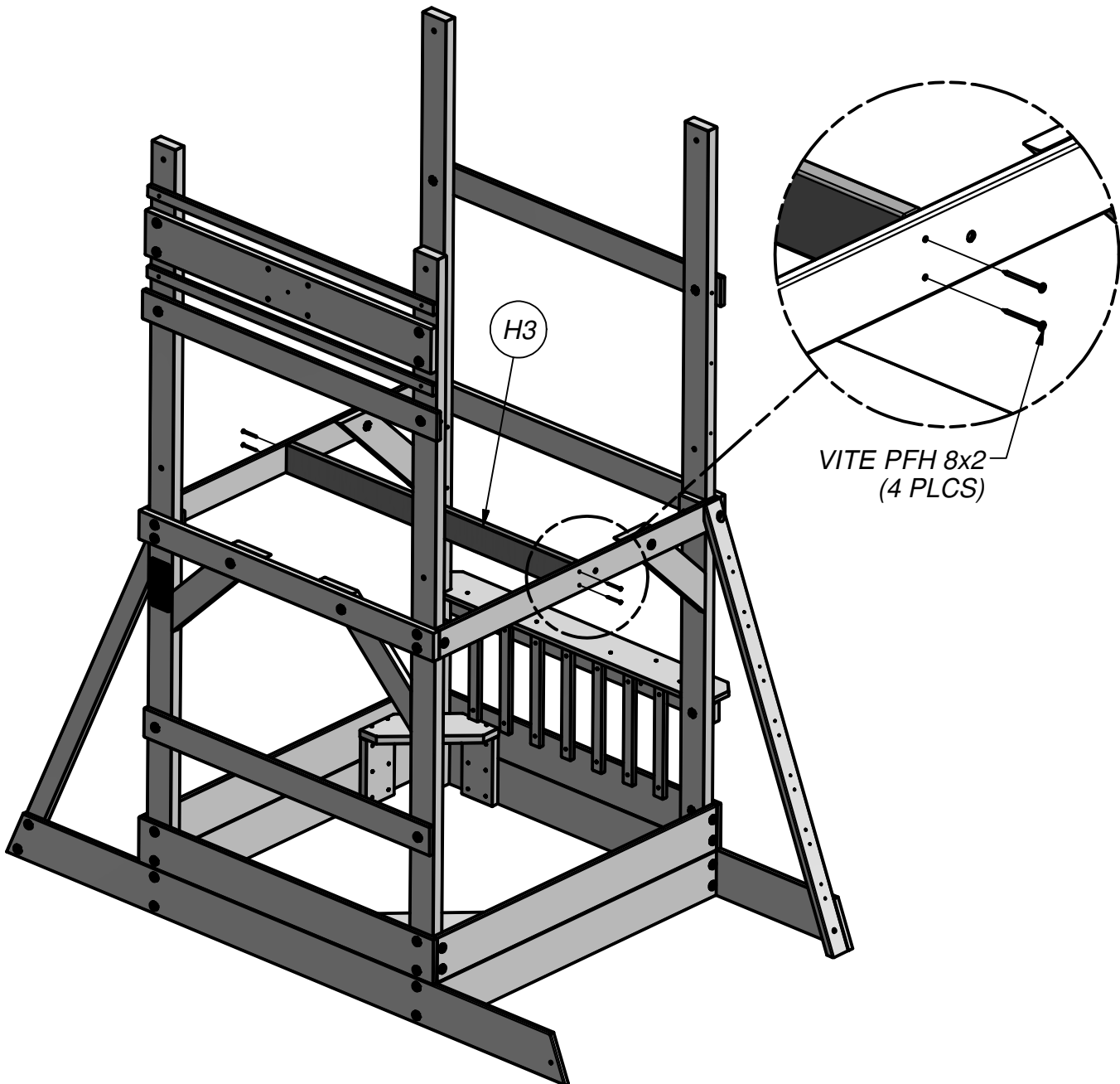
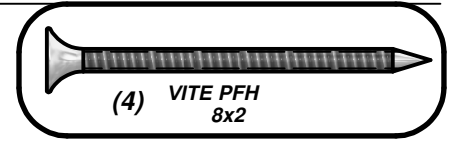



(2) **J5 - SUPPORTO TENDA - W4L06908**
1"x2 3/8"x11 3/4" (24x60x298)

PASSO 12

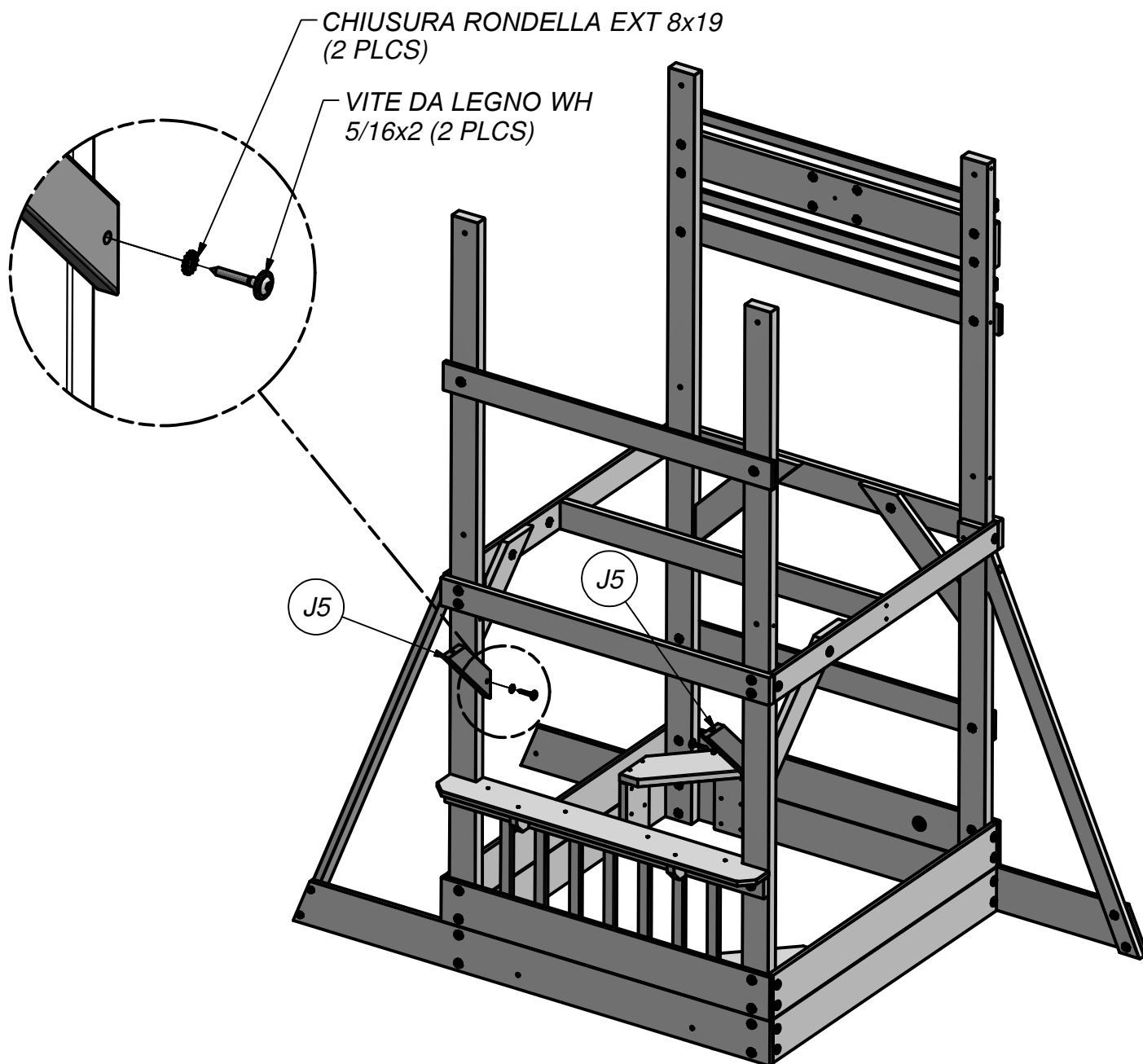
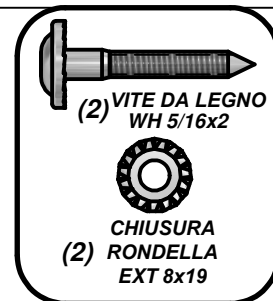



(2) **J4 - TAVOLA PER TENDA - W4L06906**
 1"x2 3/8"x14 1/8" (24x60x358)



(1) **N1 - TAVOLA PER TENDA - W4L06907**
 5/8"x2 3/8"x34 1/8" (16x60x866)

PASSO 13

CHIUSURA RONDELLA EXT 8x19
 (2 PLCS)

VITE DA LEGNO WH 5/16x2
 (2 PLCS)

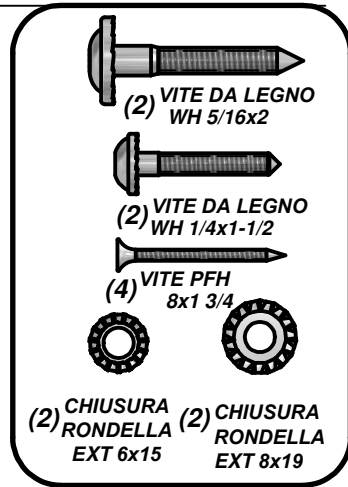
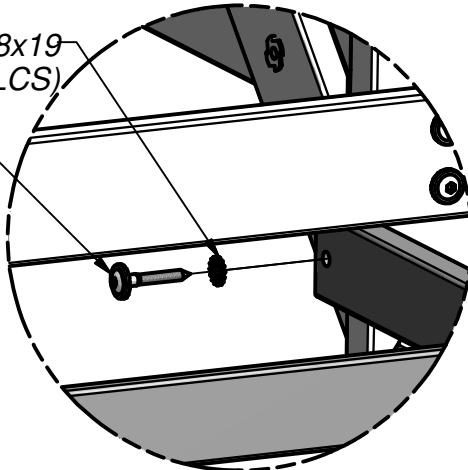

VITE PFH 8x1 3/4
 (2 PLCS)

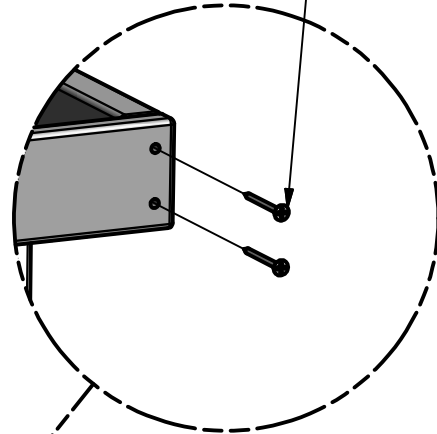

CHIUSURA RONDELLA EXT 6x15
 (2 PLCS)

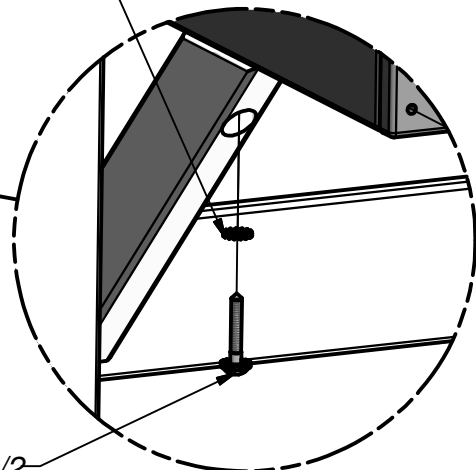

VITE DA LEGNO WH 1/4x1-1/2
 (2 PLCS)

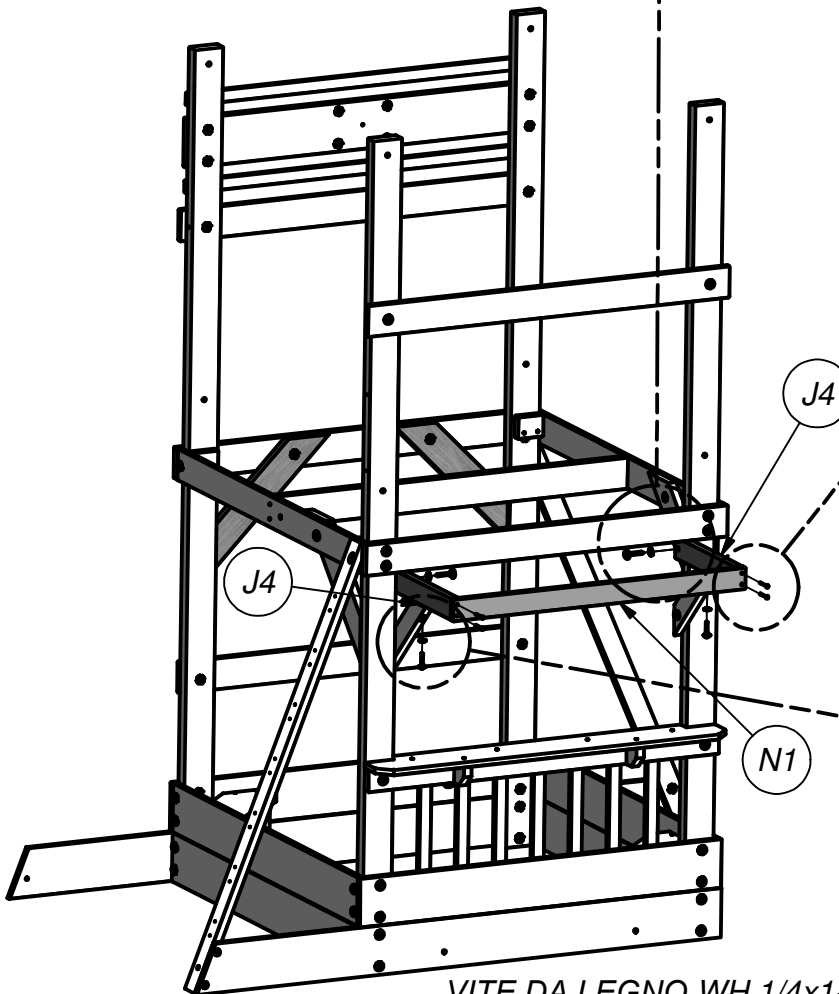

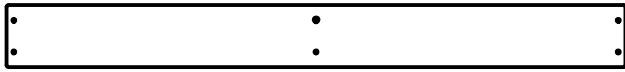

(1) Y1 - TAVOLA PAVIMENTO - W4L06916
5/8"x4"x40 3/8" (16x102x1024)

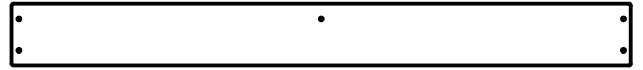

(1) Y2 - TAVOLA PAVIMENTO - W4L06917
5/8"x4"x40 3/8" (16x102x1024)



(10) M6 - TAVOLA PAVIMENTO - W4L06918
5/8"x3 3/8"x45 1/8" (16x86x1145)

PASSO 14

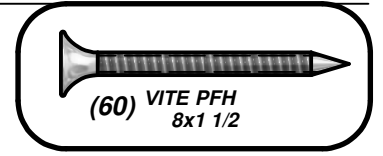

(60) VITE PFH
8x1 1/2

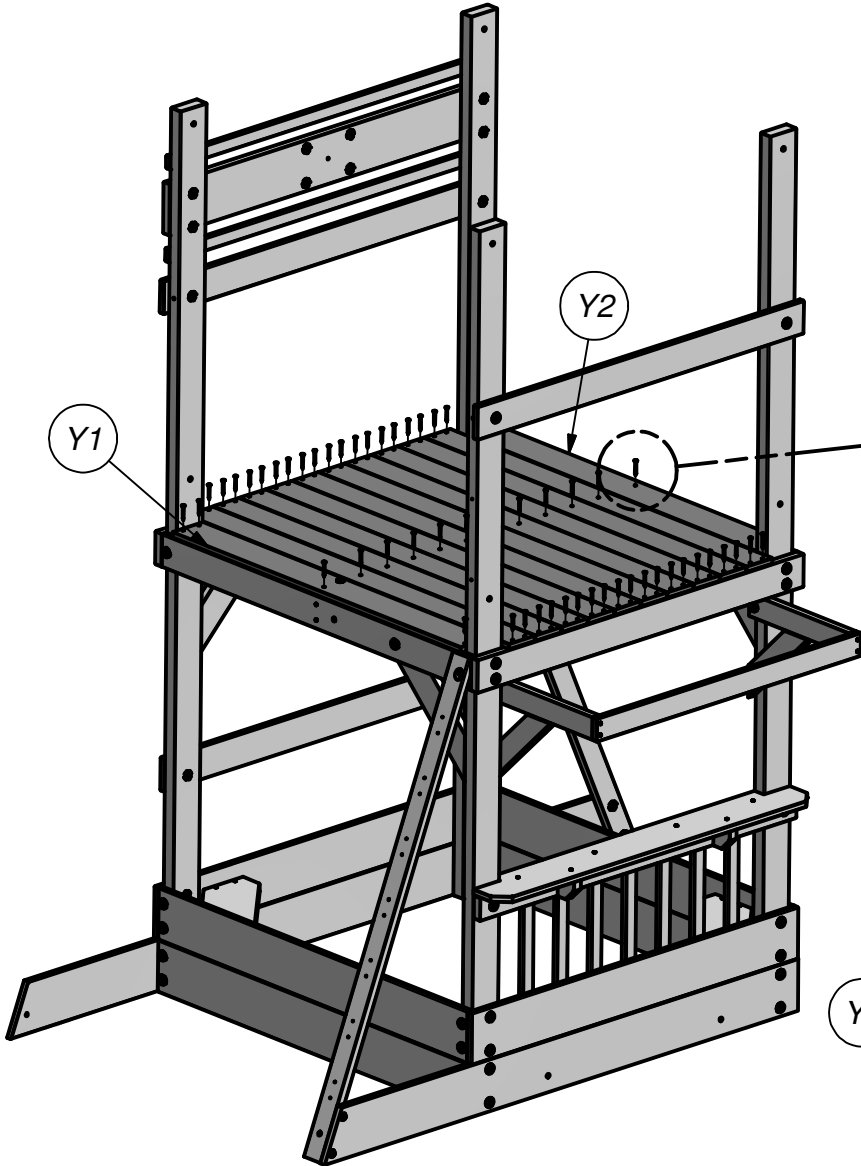

VITE PFH 8x1 1/2
(60 PLCS)

VISIONE SOPRA

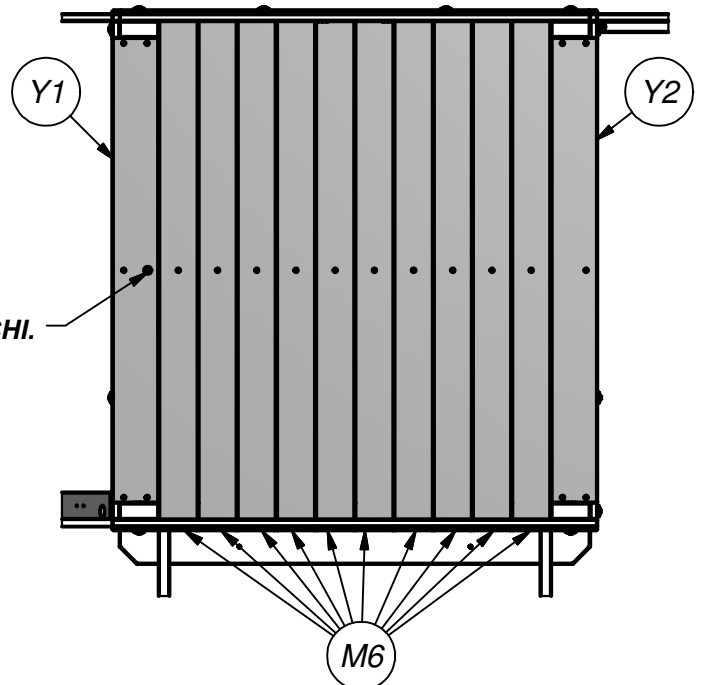

NOTA LA LOCAZIONE DEI BUCHI.

M6



(1) K6 - TAVOLA DI TERRA - W4L06904
5/8"x5 1/4"x44 1/2" (16x134x1129)

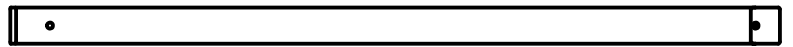

(1) J7 - TRAVERSA DELLA SCALA - W4L06911
1"x2 3/8"x50 1/8" (24x60x1273)



(1) - 90° L SUPPORTO - NERO- A4M00555

PASSO 15

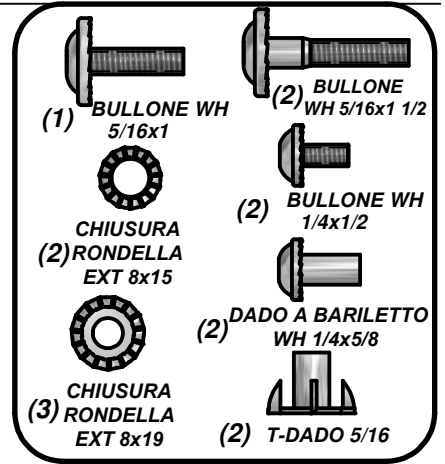
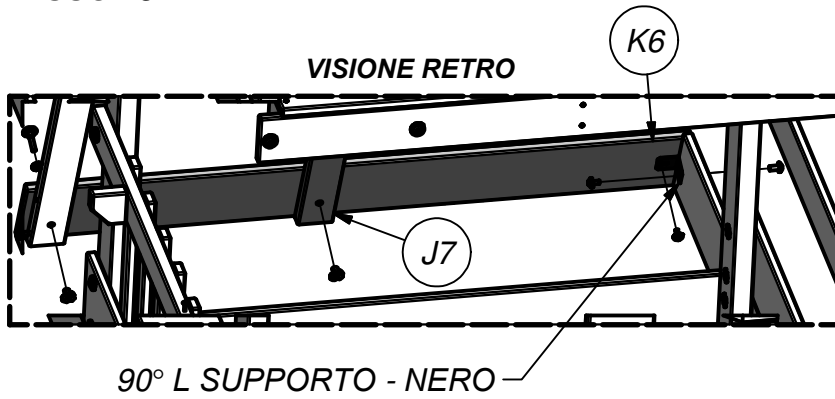

CHIUSURA RONDELLA EXT 8x19
BULLONE WH 5/16x1

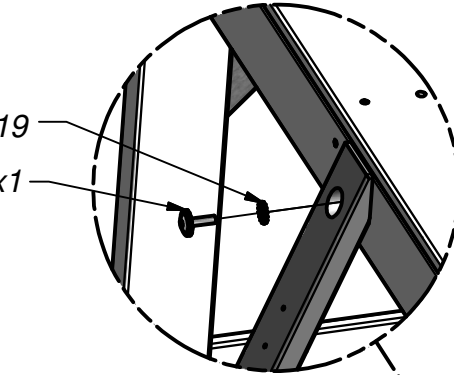

DADO A BARILETTO WH
1/4x5/8 (2 PLCS)

CHIUSURA RONDELLA
EXT 8x15 (2 PLCS)

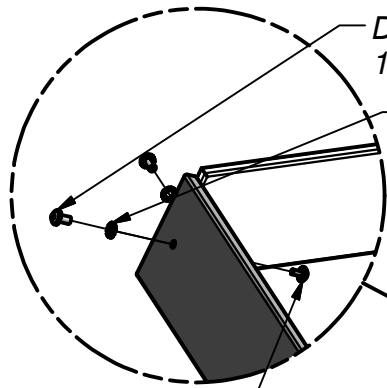

BULLONE WH 1/4x1/2
(2 PLCS)

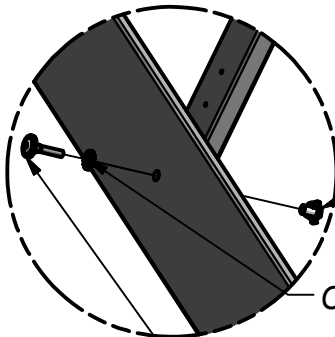

T-DADO 5/16
(2 PLCS)

CHIUSURA RONDELLA EXT 8x19 (2 PLCS)

BULLONE WH 5/16x1 1/2 (2 PLCS)

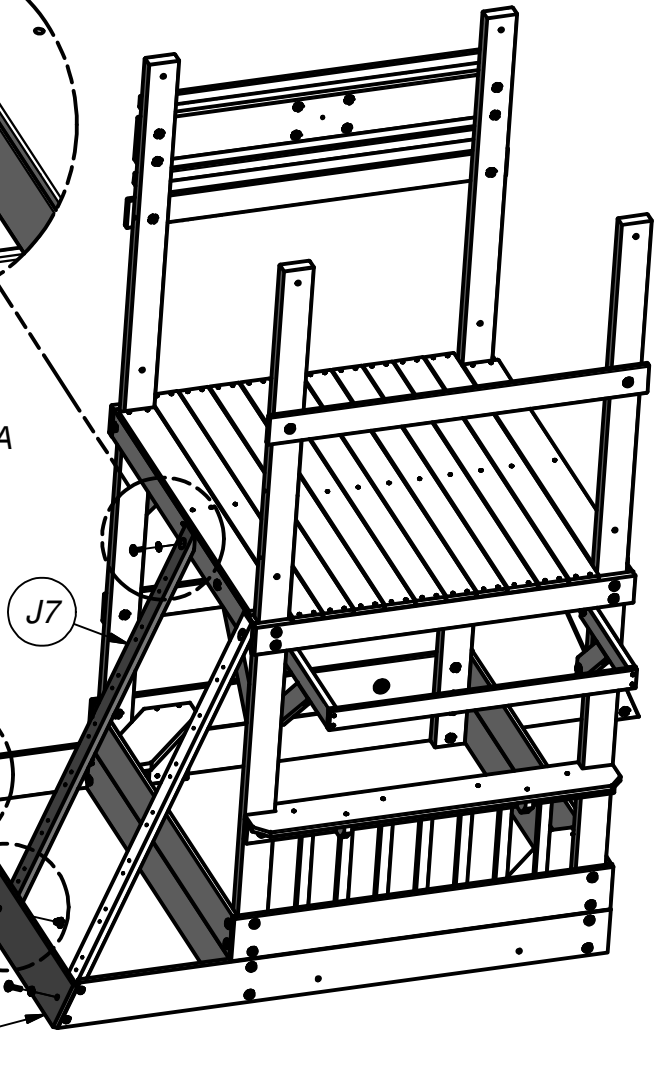



(2) M7 - TRAVERSA DA MURO - W4L06919
5/8"x3 3/8"x41 1/2" (16x86x1054)



(1) M9 - TRAVERSA DA MURO - W4L06941
5/8"x3 3/8"x43 1/4" (16x86x1097)

PASSO 16

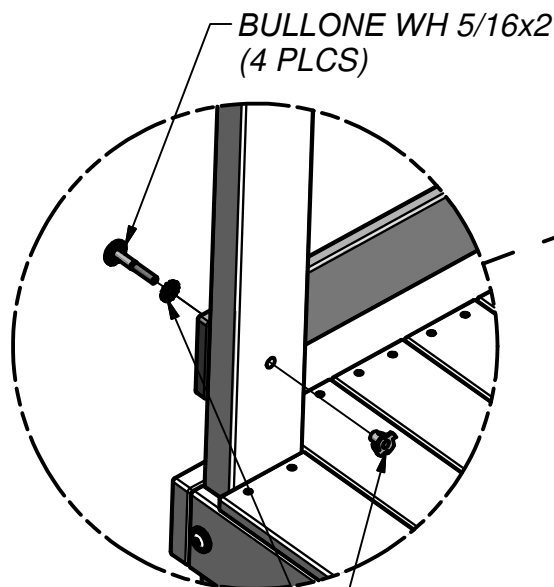
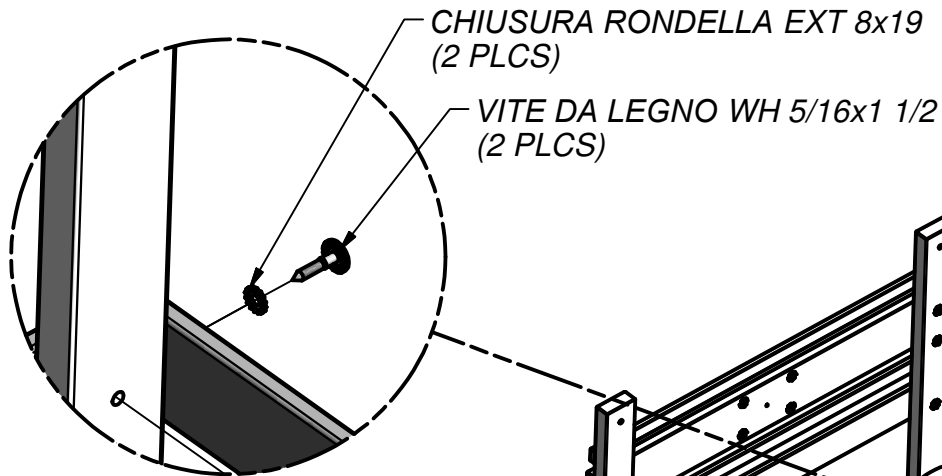
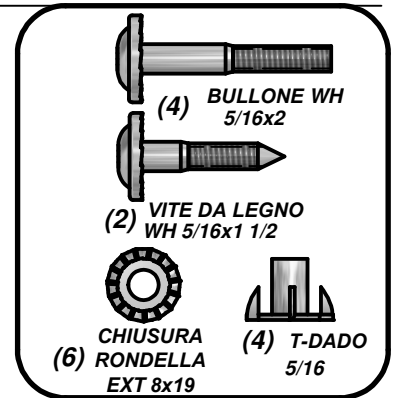

CHIUSURA RONDELLA EXT 8x19 (4 PLCS)
T-DADO 5/16 (4 PLCS)

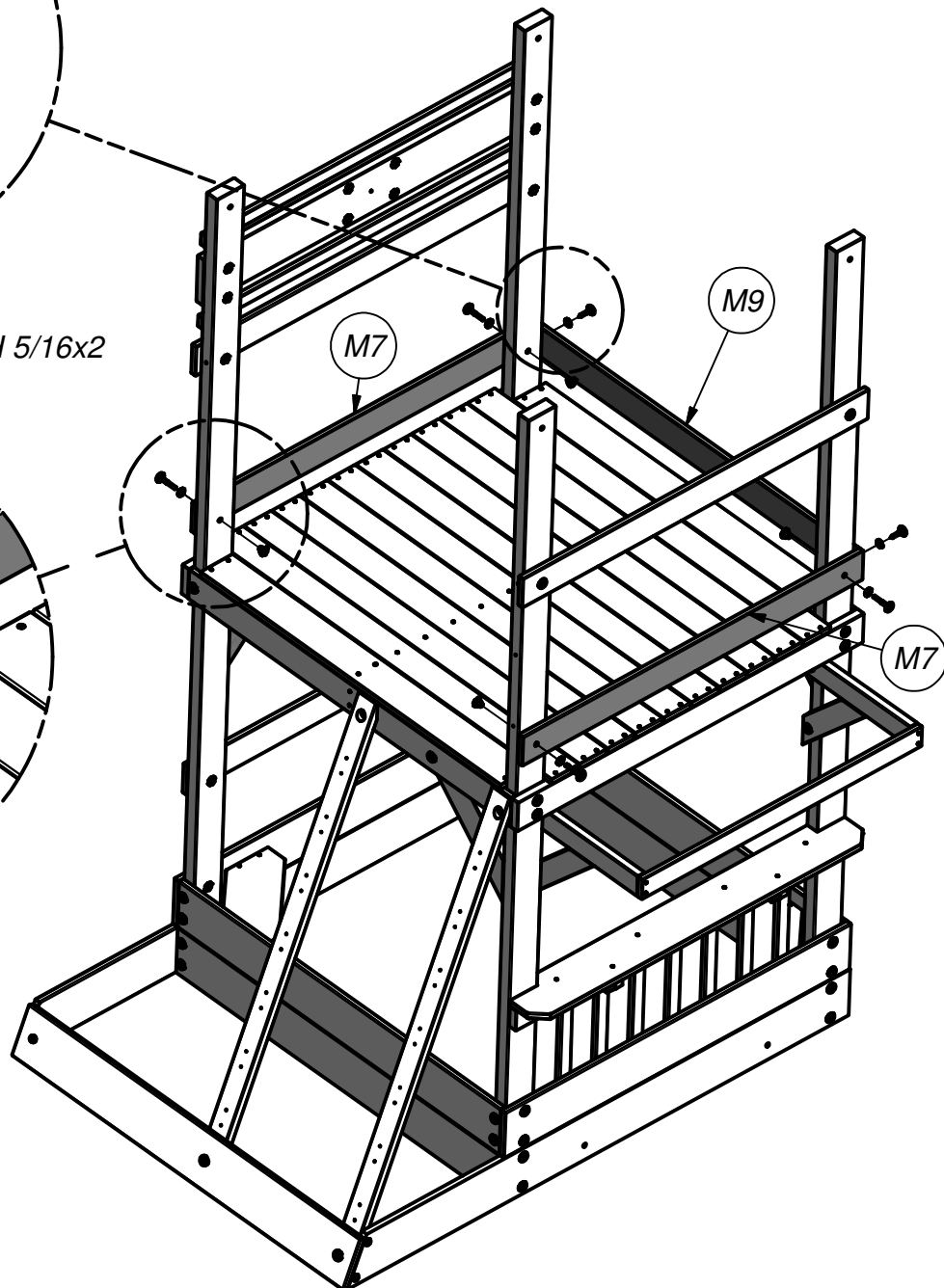

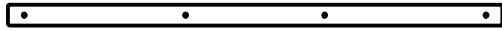

(1) O4 - TAVOLA PER TENDA - W4L06957
5/8"x1 3/8"x32 1/4" (16x34x818)



(1) - TENDA - A6P00124
1/64"x32 1/4"x22 1/4" (.4x818x566)

PASSO 17

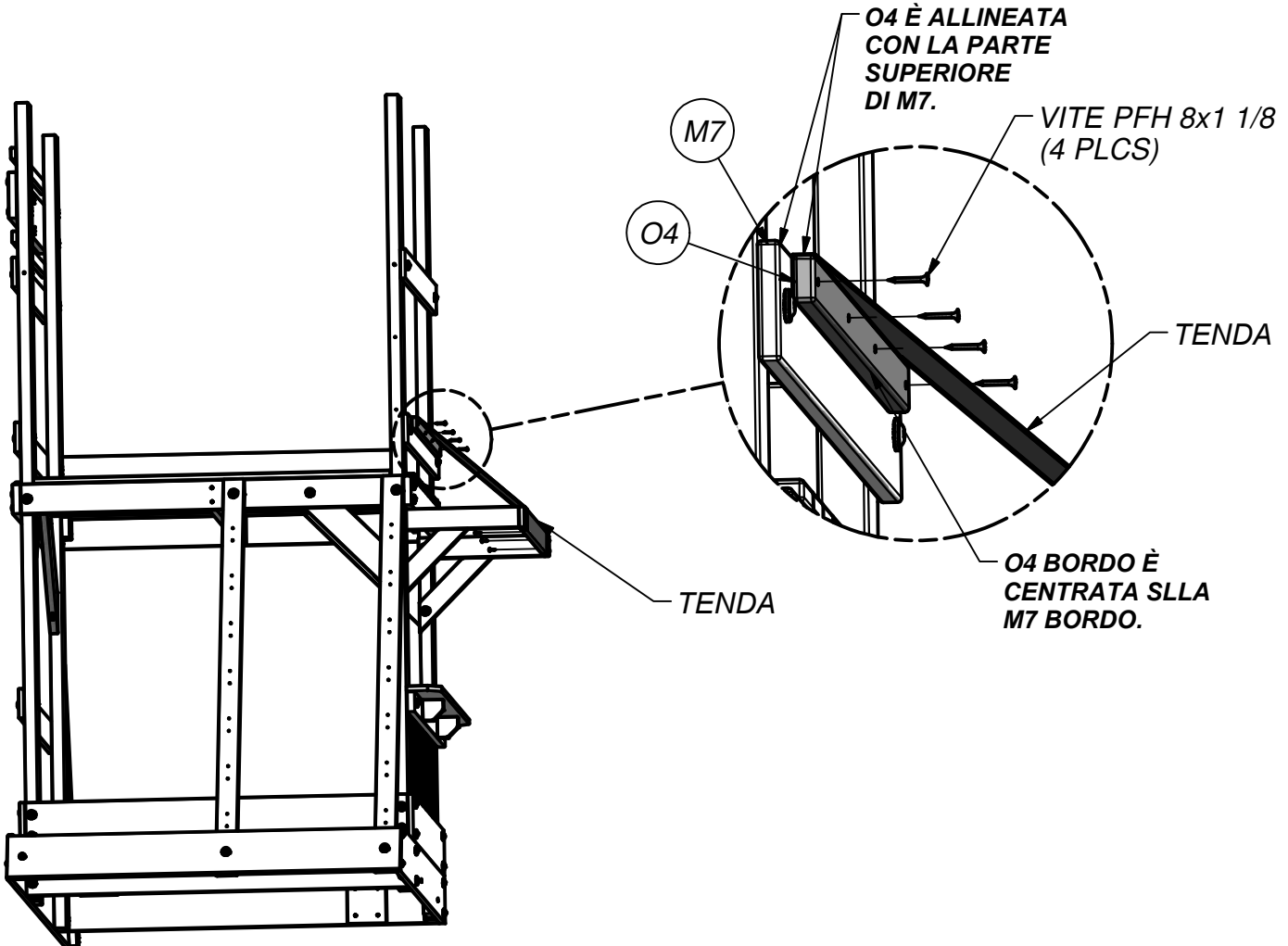
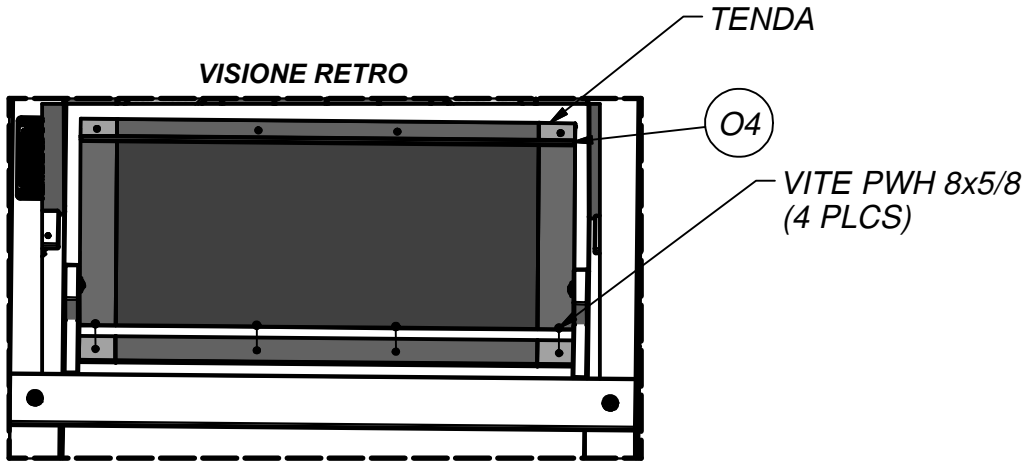
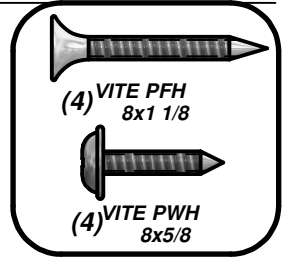

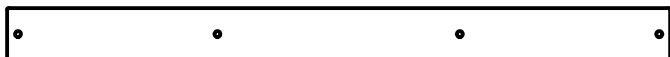

(1) **M10 - TRAVERSA DA MURO** - W4L06942
5/8"x3 3/8"x43 1/4" (16x86x1097)



(1) **M11 - TRAVERSA DA MURO ARCATA** - W4L06943
5/8"x3 3/8"x43 1/4" (16x86x1097)

PASSO 18

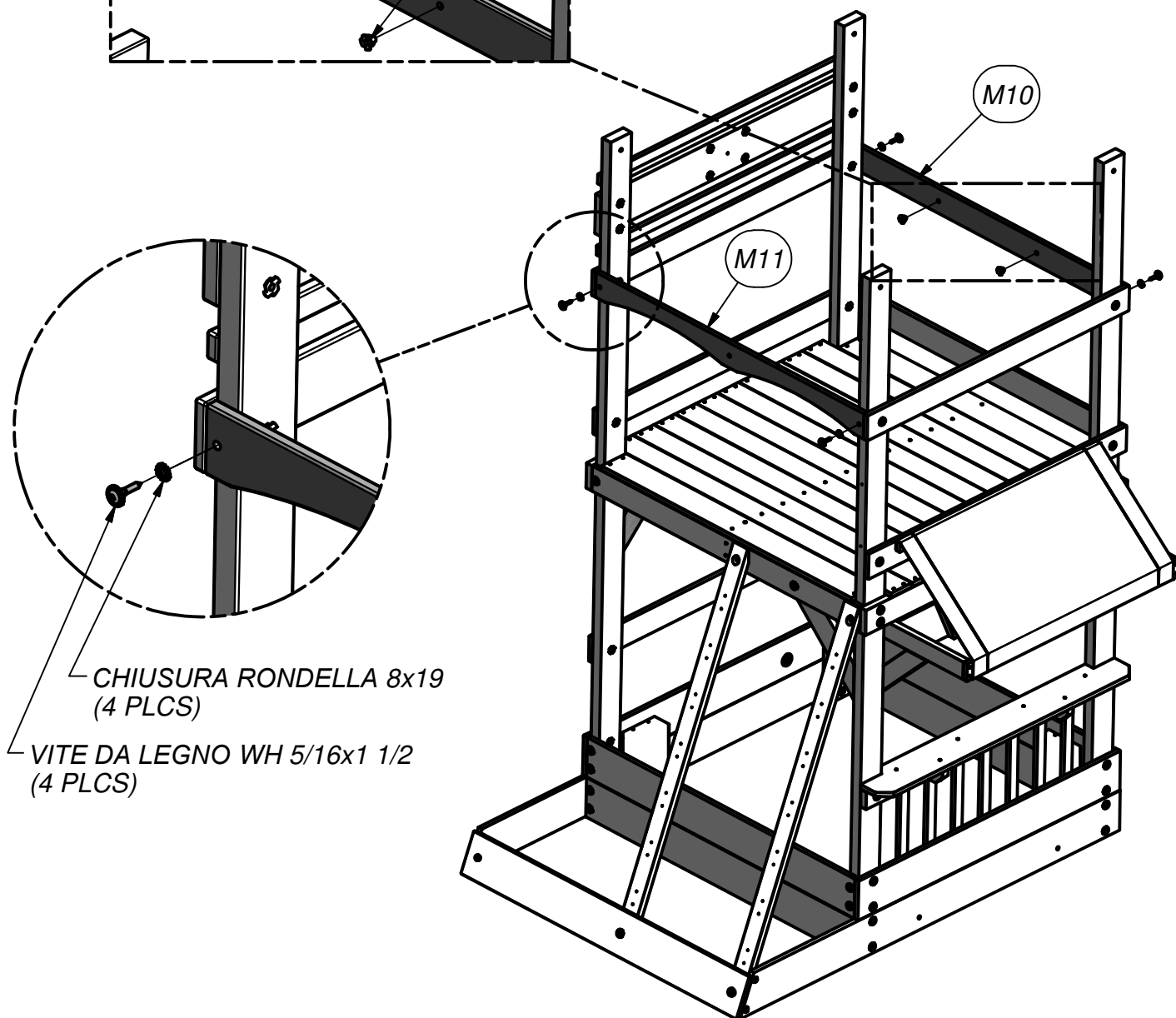
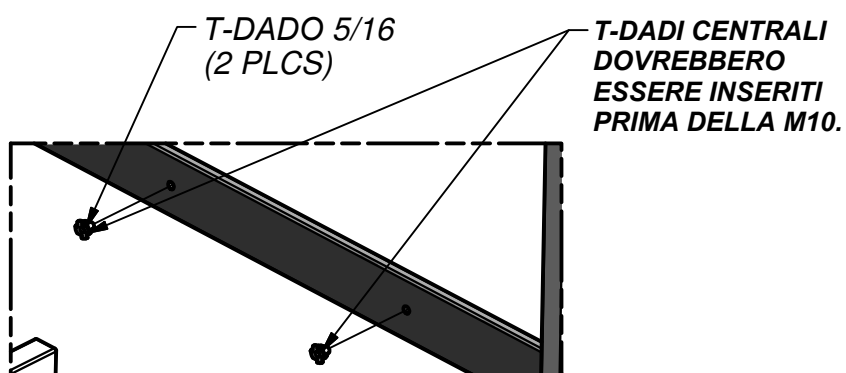
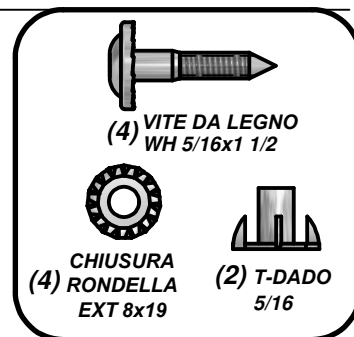



(1) **J8 - TAVOLA DA PARETE - W4L06947**
1"x2 3/8"x25" (24x60x634)



(1) **- L SUPPORTO BLU 2.5x38x50x55 - A4M00584**

PASSO 19

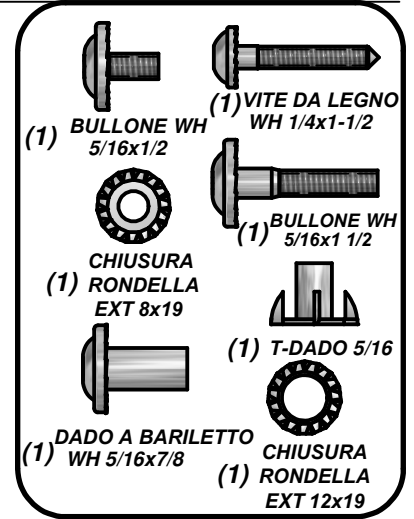
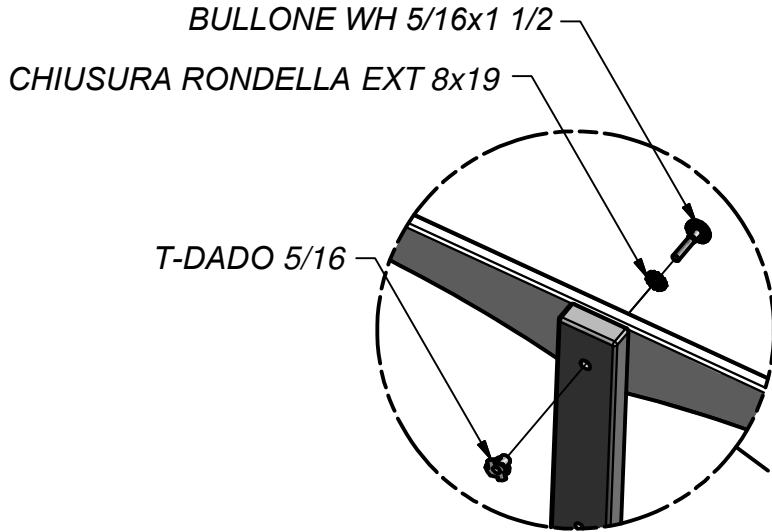

NOTA I BUCHI CENTRALI SU J8 SITUATI PIÙ VICINI AL PONTE.

DADO A BARILETTO WH 5/16x7/8
CHIUSURA RONDELLA EXT 12x19

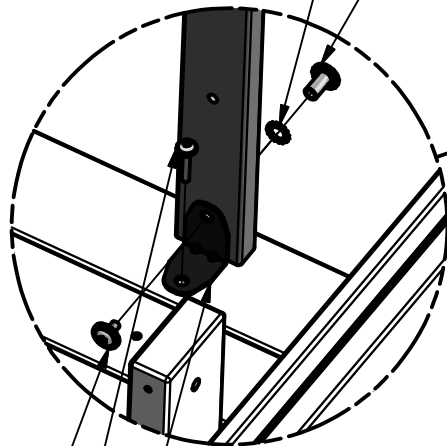

L SUPPORTO BLU 2.5x38x50x55
VITE DA LEGNO WH 1/4x1-1/2
BULLONE WH 5/16x1/2

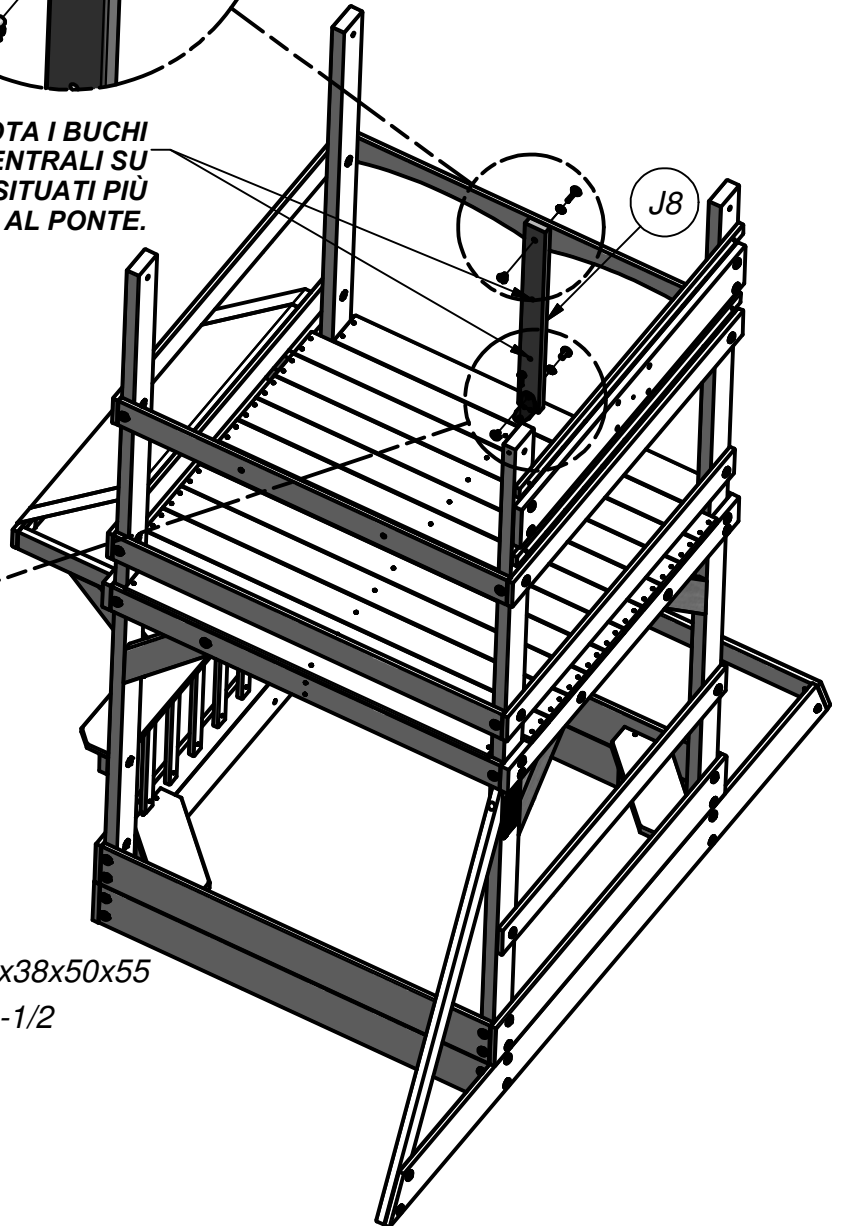

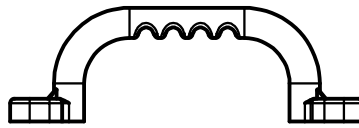

(2) - MANIGLIA METALLO CALCIO - A6P00127

PASSO 20

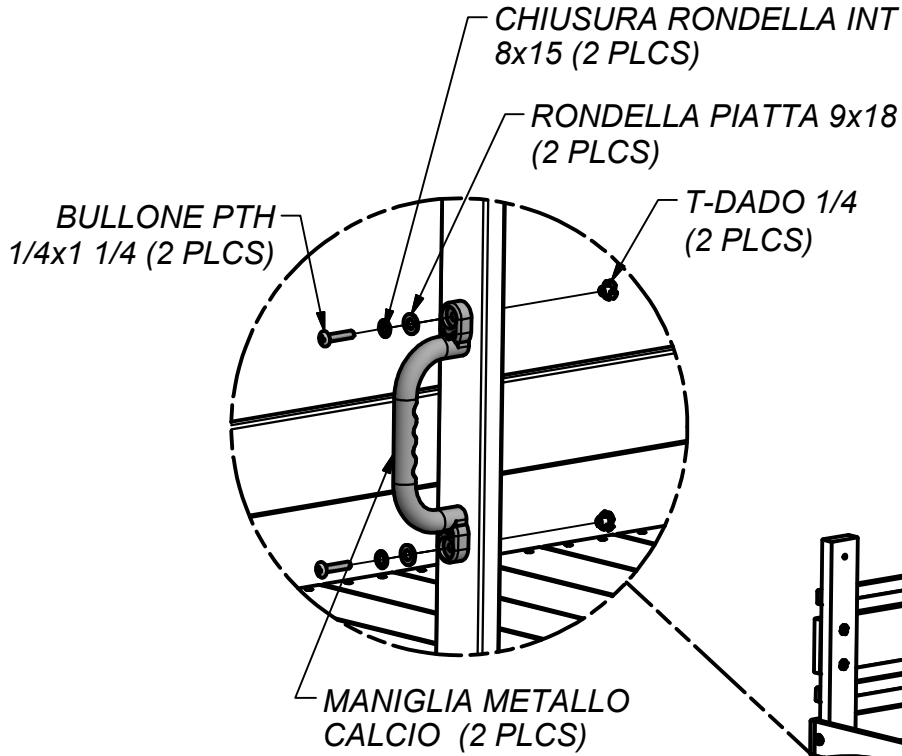

(2) FORO VITE 14x1-1/2

(2) BULLONE PTH 1/4x1 1/4

(2) T-DADO 1/4

(4) RONDELLA PIATTA 9x18

CHIUSURA (4) RONDELLA INT 8x15

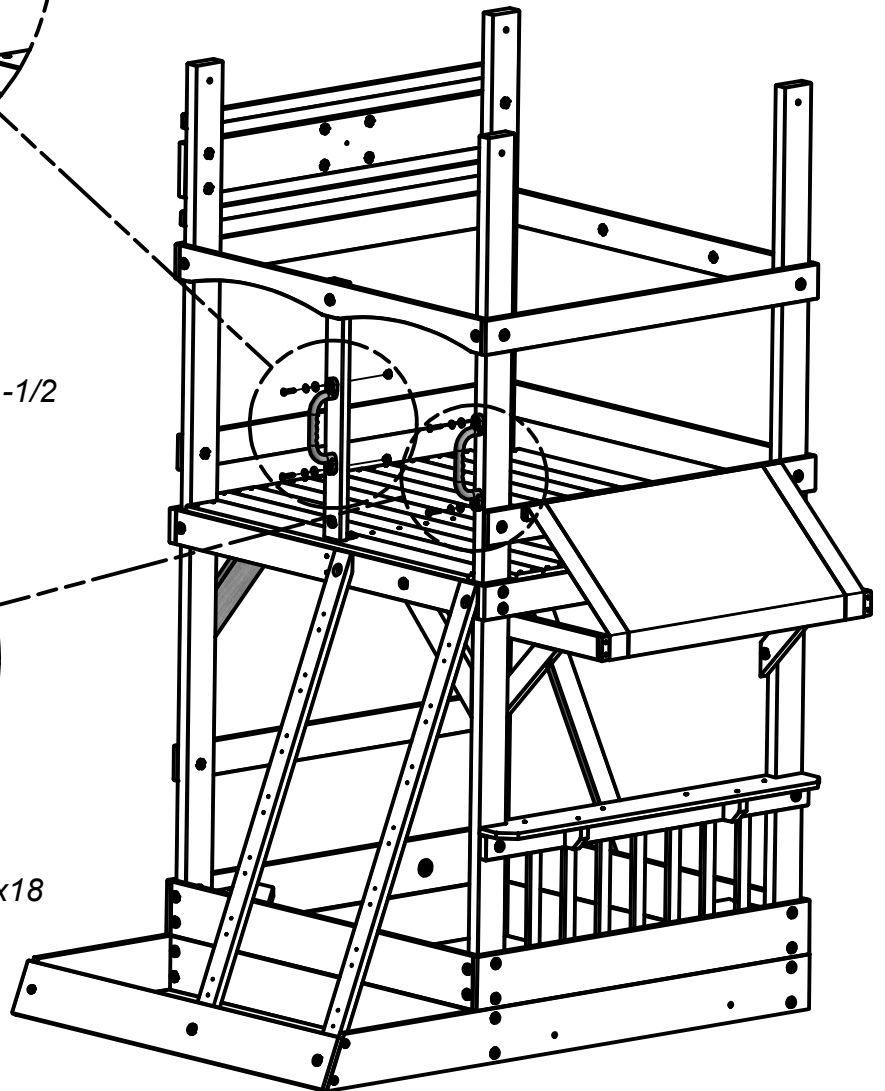
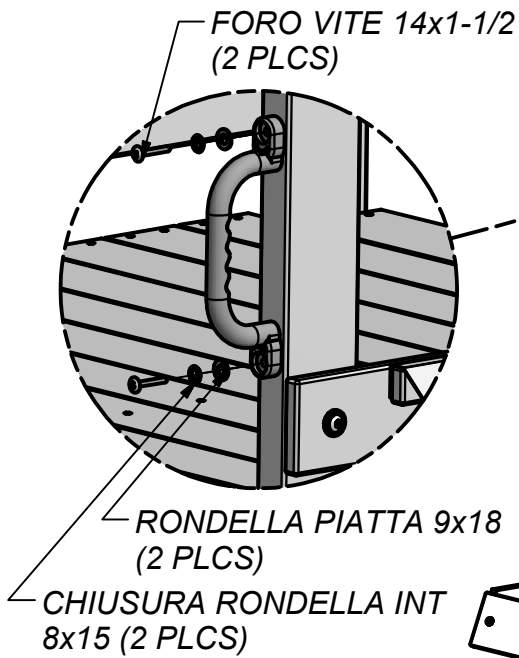

(7) **O2 - PICCHETTO - W4L06944**
5/8"x1 3/8"x18 1/4" (16x34x465)

PASSO 21

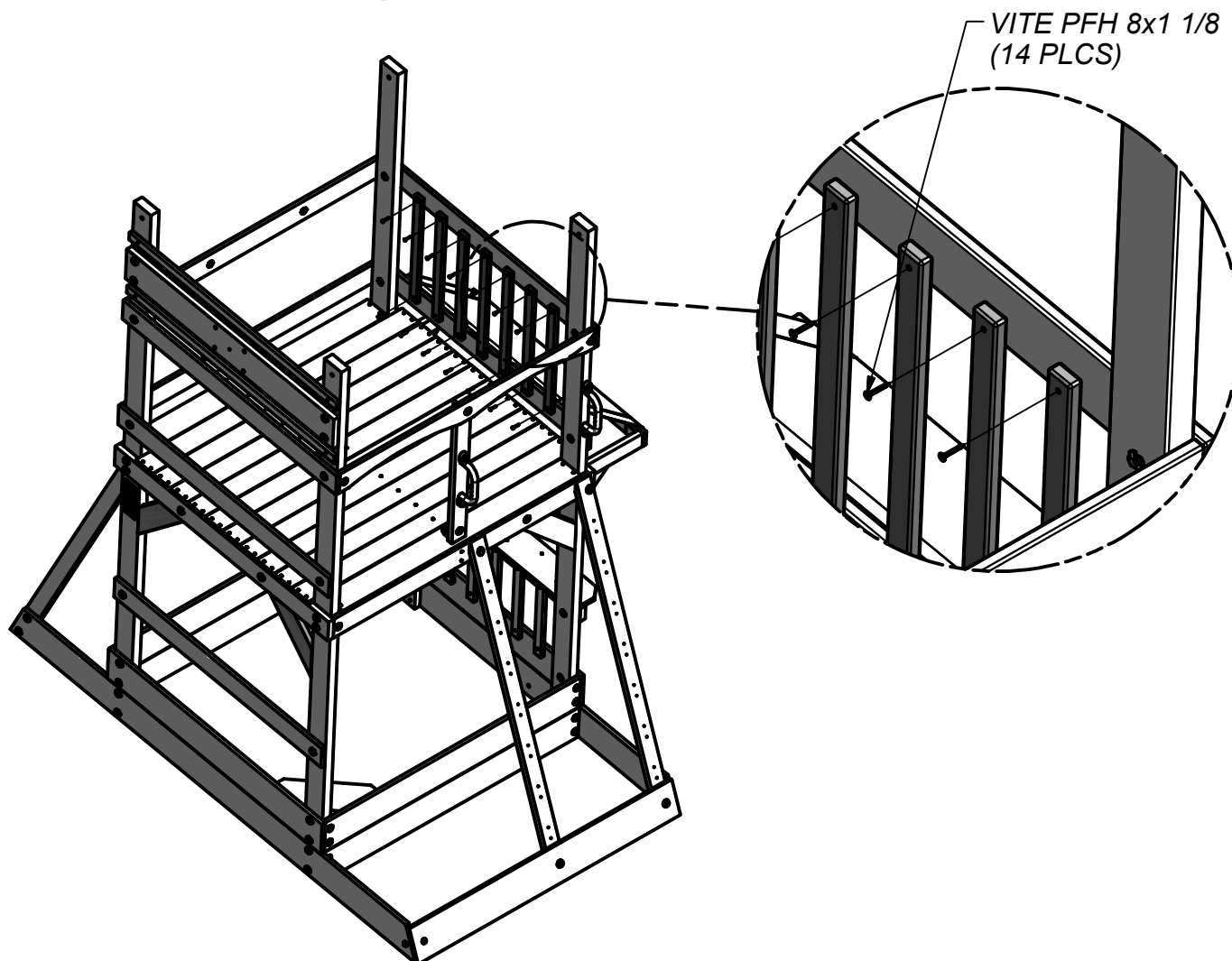
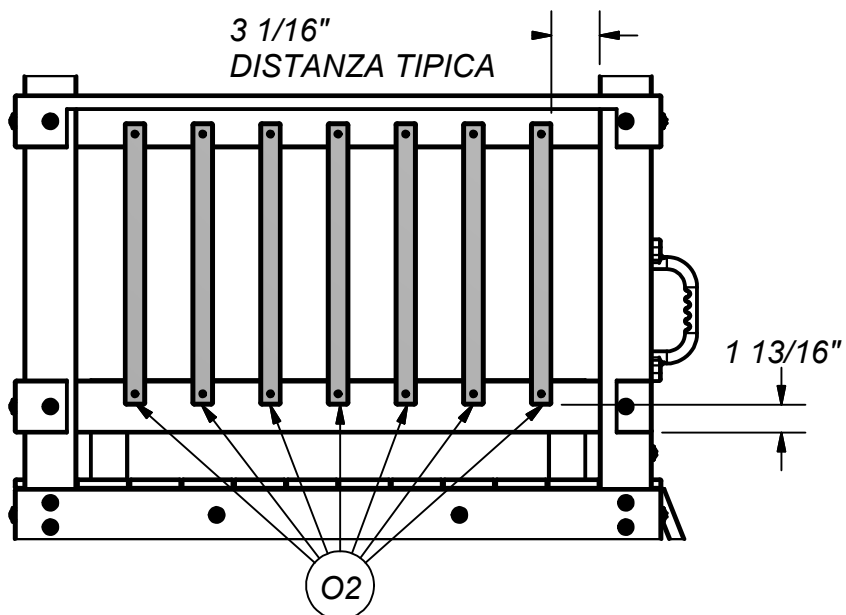
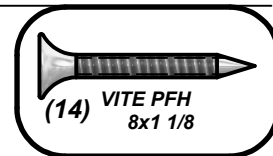

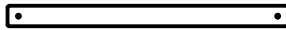

(9) O2 - PICCHETTO - W4L06944
5/8"x1 3/8"x18 1/4" (16x34x465)

PASSO 22

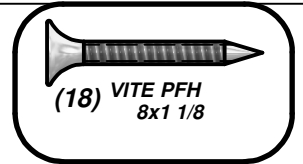

(18) VITE PFH
8x1 1/8

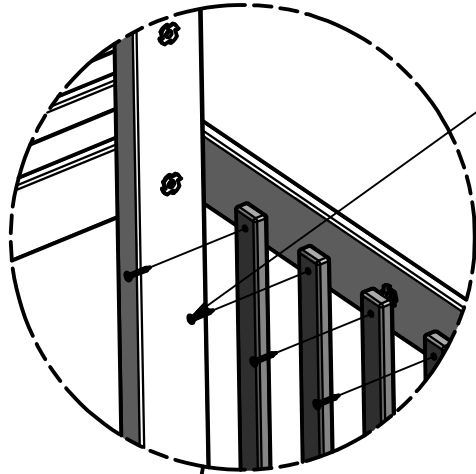

VITE PFH 8x1 1/8
(18 PLCS)

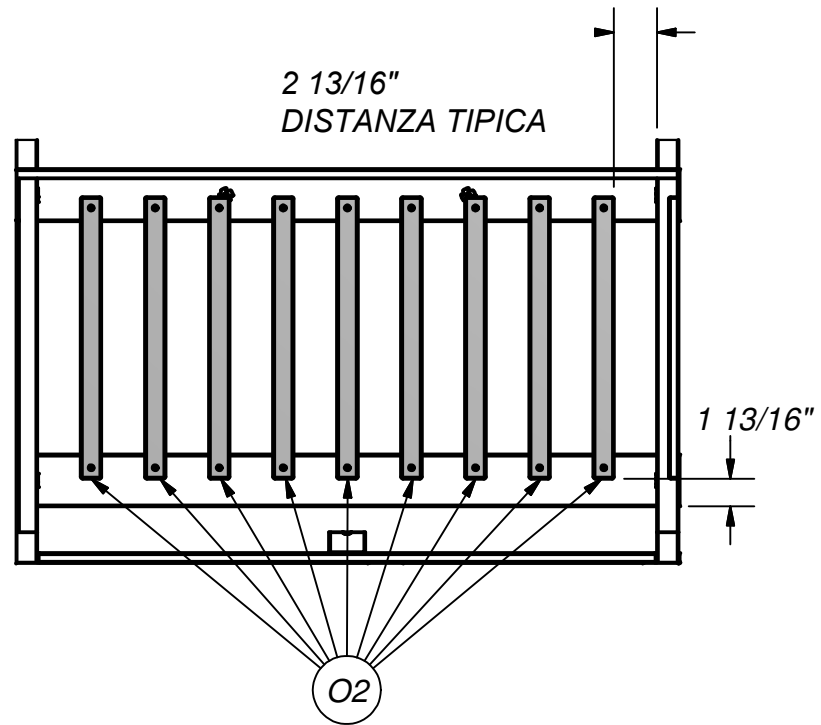
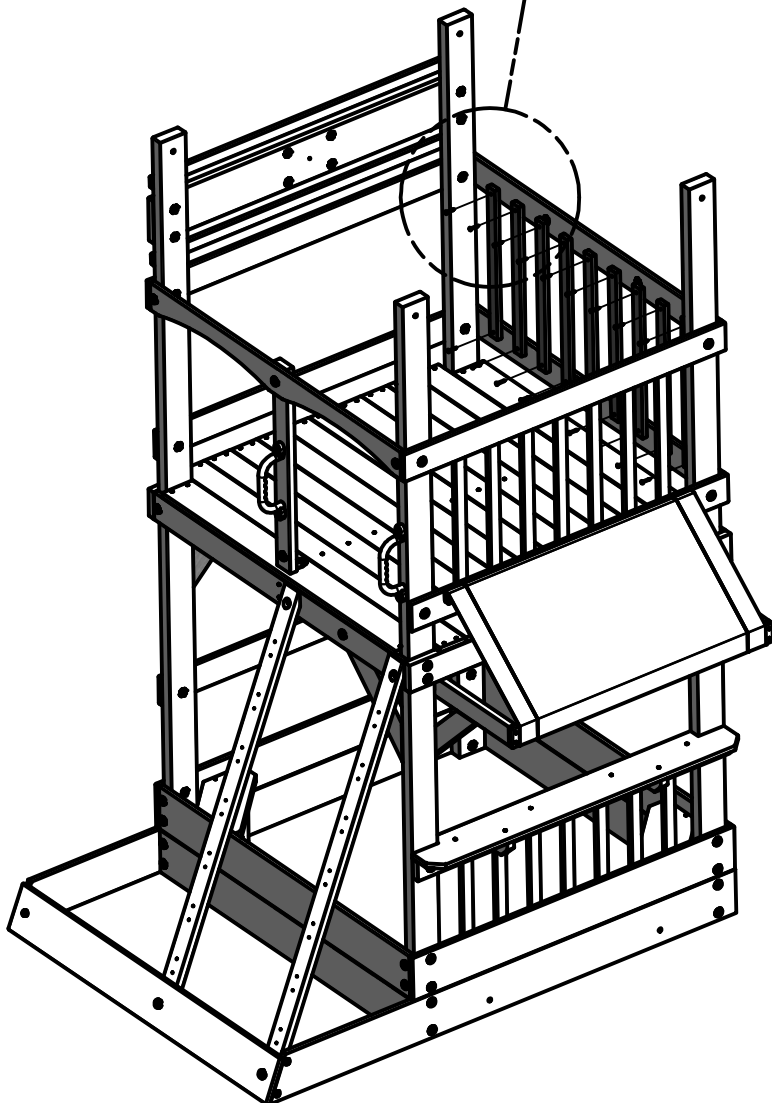



(7) O2 - PICKET - W4L06944
5/8"x1 3/8"x18 1/4" (16x34x465)

PASSO 23

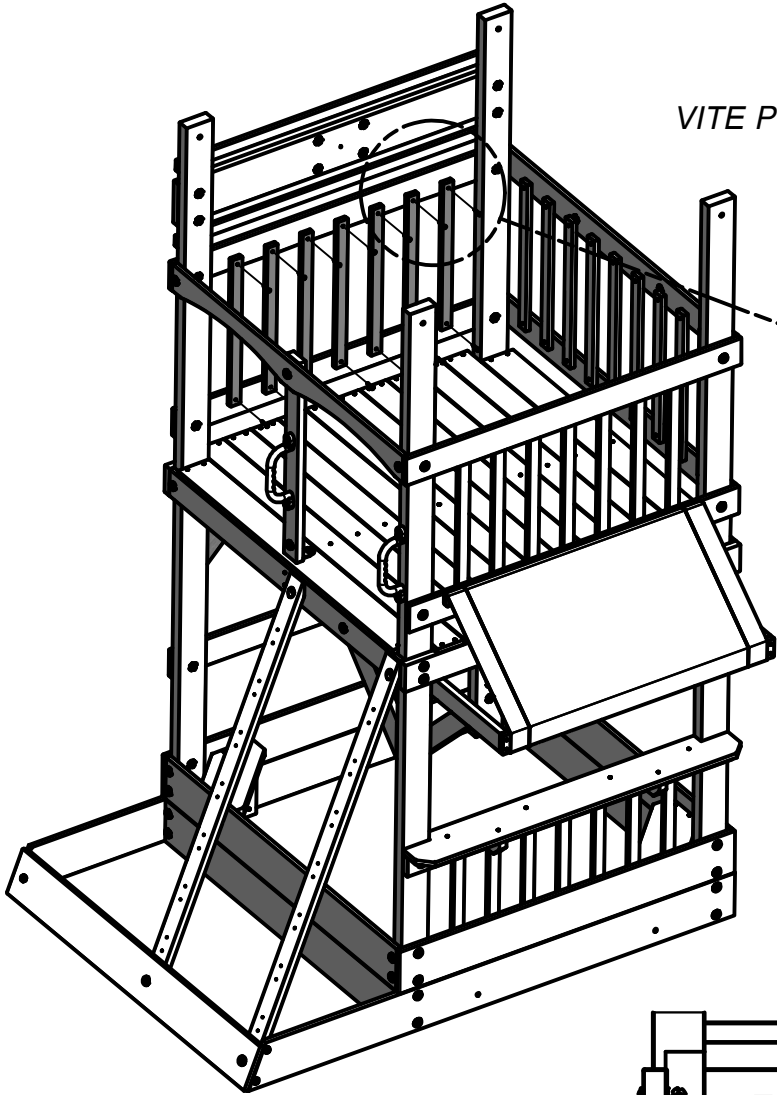
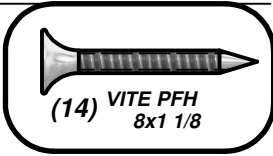

VITE PFH 8x1 1/8 (14
PLCS)

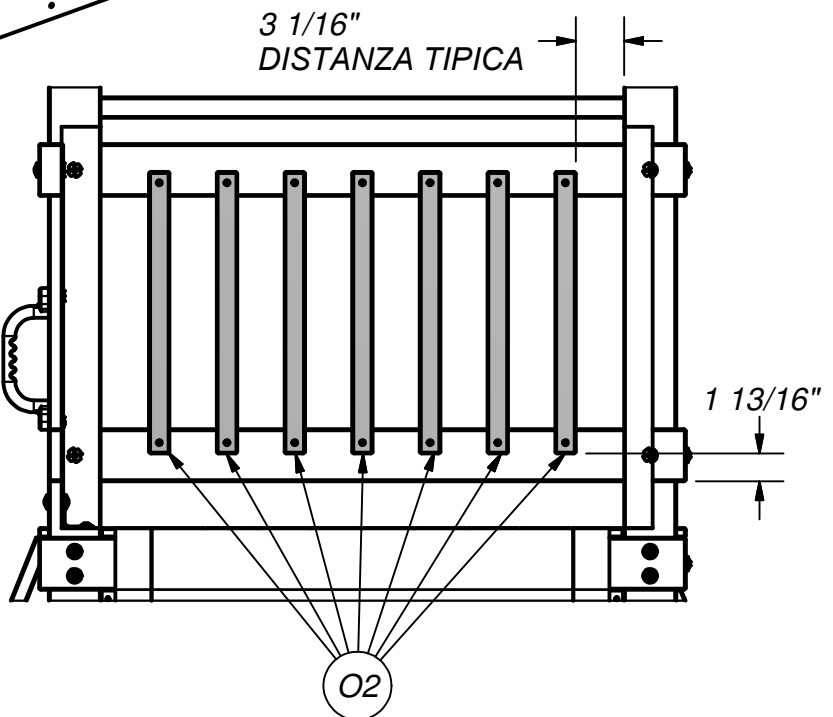
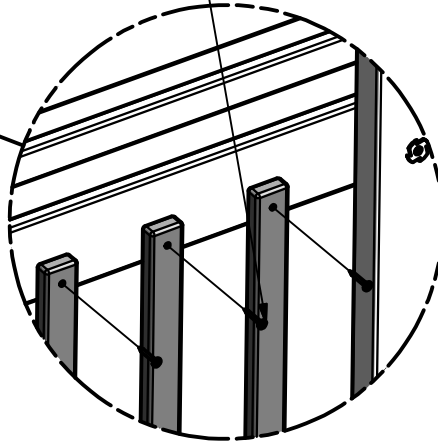

3 1/16"
DISTANZA TIPICA

1 13/16"

O2



(2) **H4 - SUPPORTO TELONE ORIZZONTALE - W4L06946**
 1"x3 3/8"x56 1/8" (24x86x1425)



(2) **H5 - SUPPORTO TELONE ORIZZONTALE - W4L06949**
 1"x3 3/8"x48 3/4" (24x86x1237)

PASSO 24

VITE PFH 8x2
 (8 PLCS)

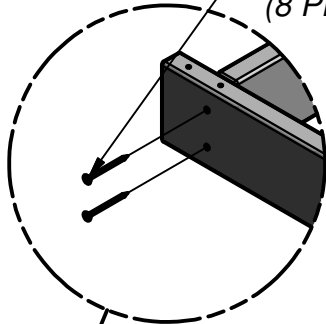

NOTA:
H5 BUCHI PILOTA L FORI
SONO VERSO L'ALTO.

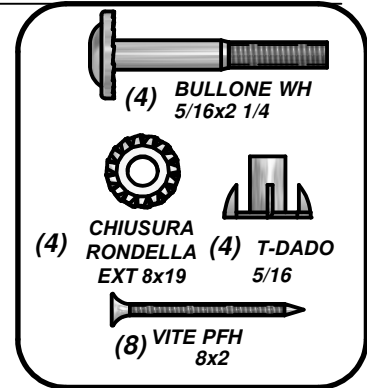
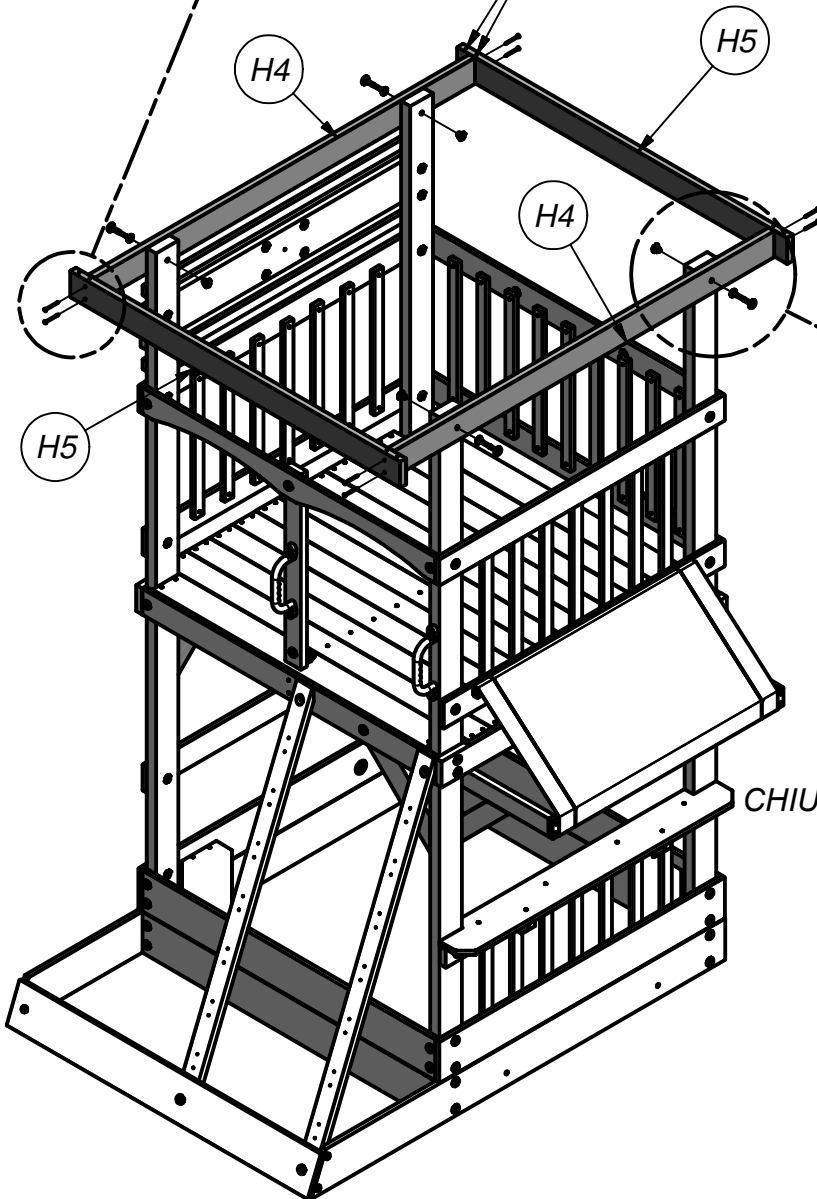

T-DADO 5/16
 (4 PLCS)

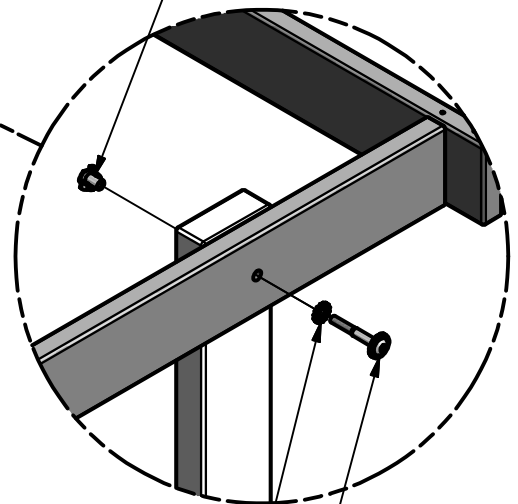

CHIUSURA RONDELLA EXT
 8x19 (4 PLCS)

BULLONE WH 5/16x2
 1/4 (4 PLCS)

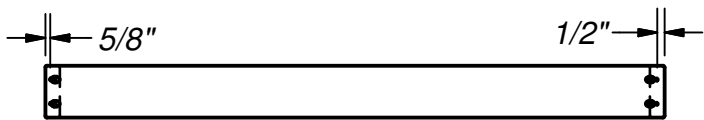

(4) H6 - TAVOLA TETTO - W4L06950
1"x3 3/8"x40 3/8" (24x86x1025)



(1) T1 - TRAVERSA DA MURO - W4L06951
1"x1 3/8"x48 3/4" (24x34x1237)

PASSO 25

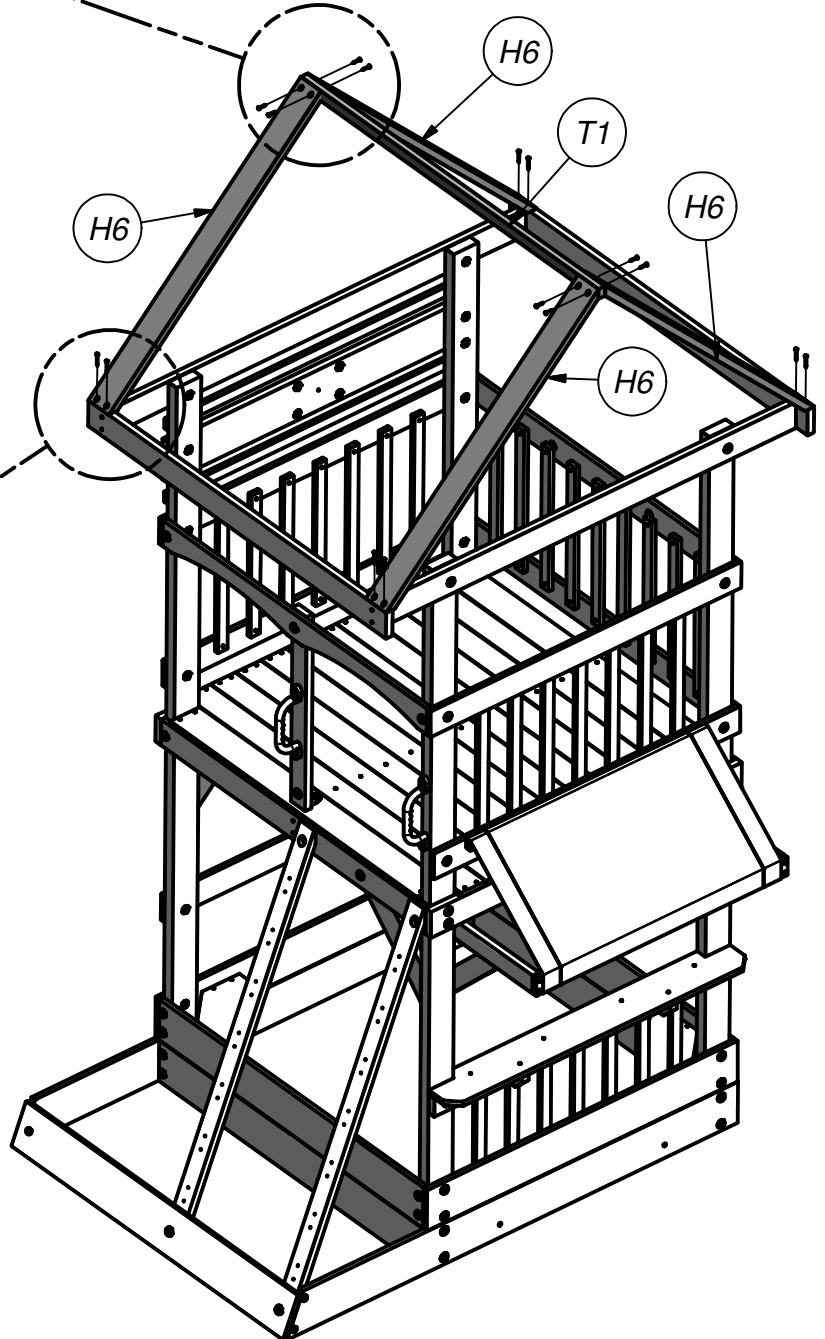
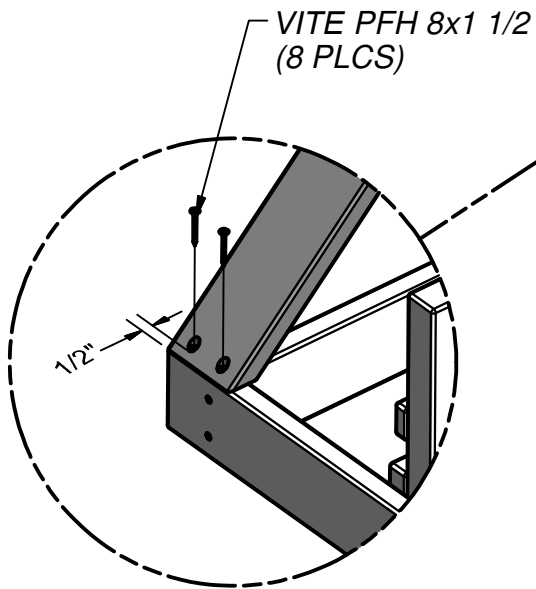
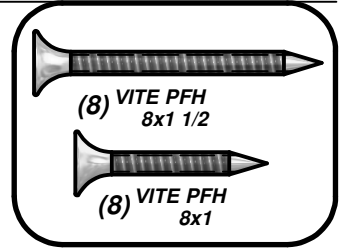
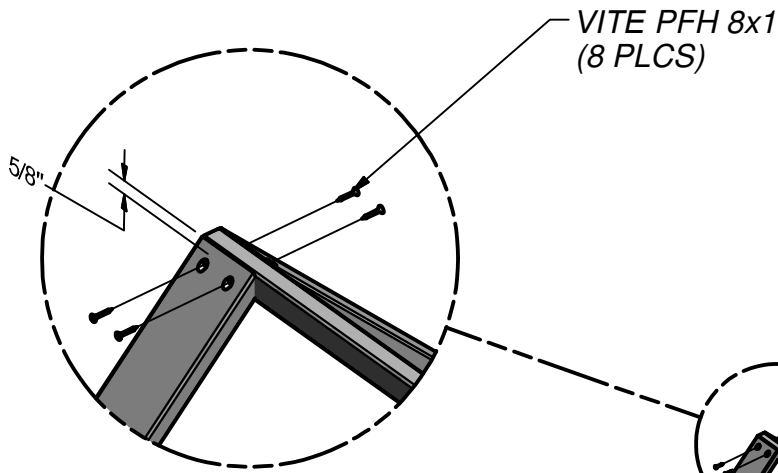

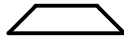

(2) **J10 - TAVOLA TETTO - W4L06952**
1"x2 3/8"x4" (24x60x102)

PASSO 26

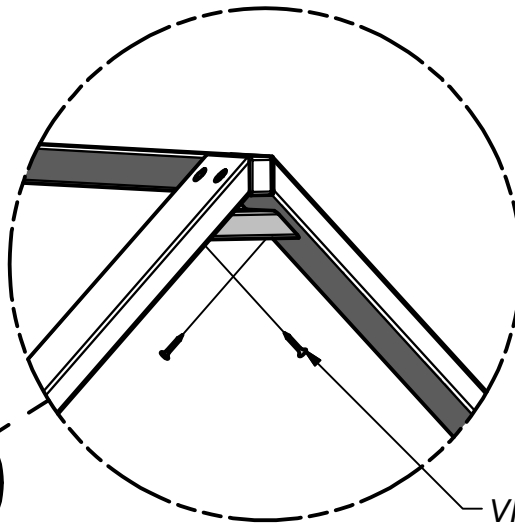
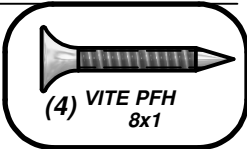

VITE PFH 8x1
(4 PLCS)

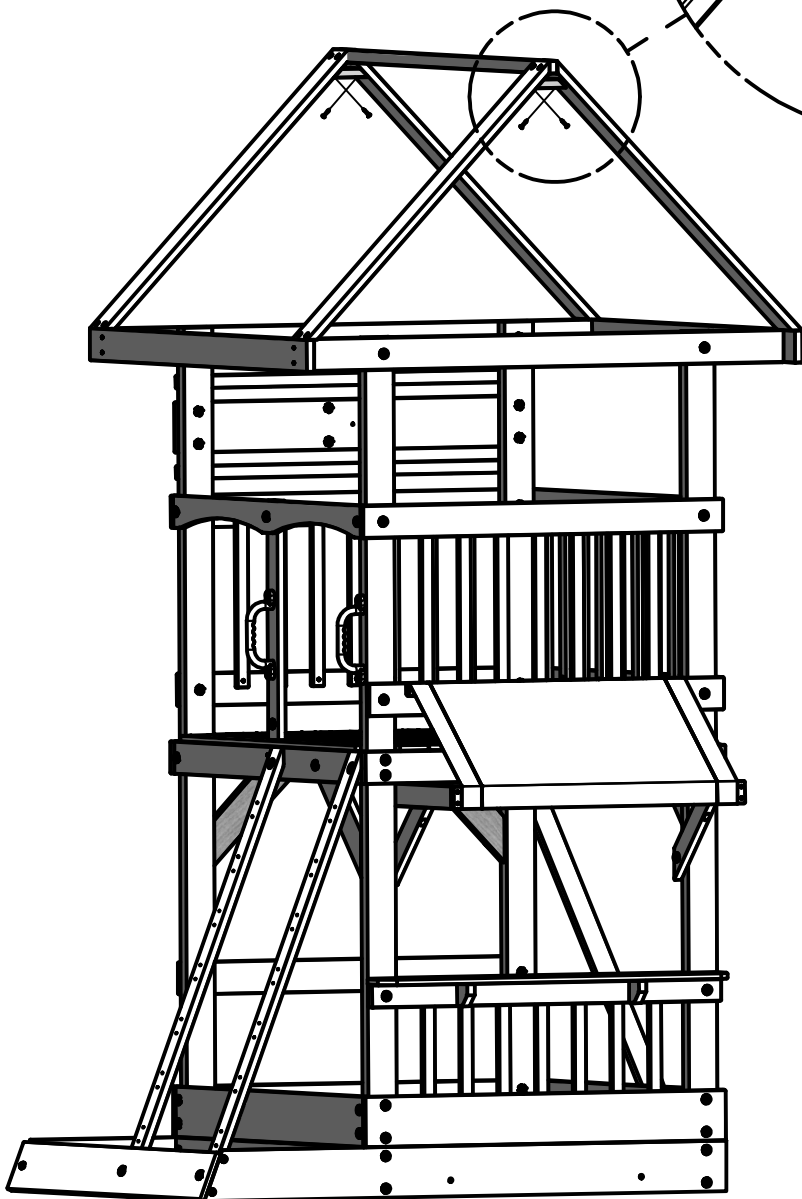

NOTA I BUCHI

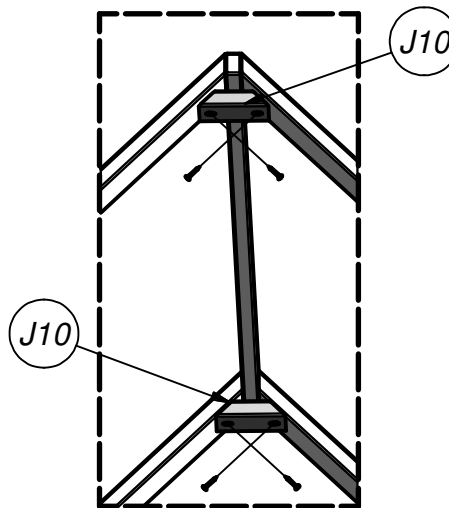

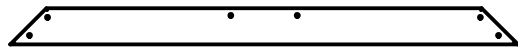

(2) N2 - TAVOLA TETTO - W4L06953
5/8"x2 3/8"x33 1/8" (16x60x840)



(2) Y3 - MEZZALUNA SOLARE - W4L06954
5/8"x4"x12" (16x102x306)

PASSO 27

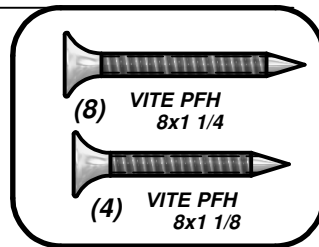

VITE PFH 8x1 1/8
(4 PLCS)

VITE PFH 8x1 1/4
(8 PLCS)

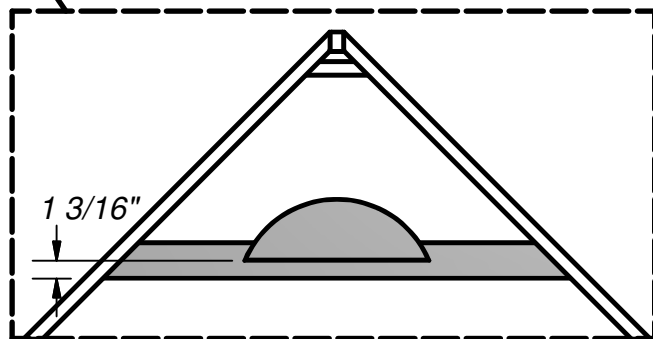
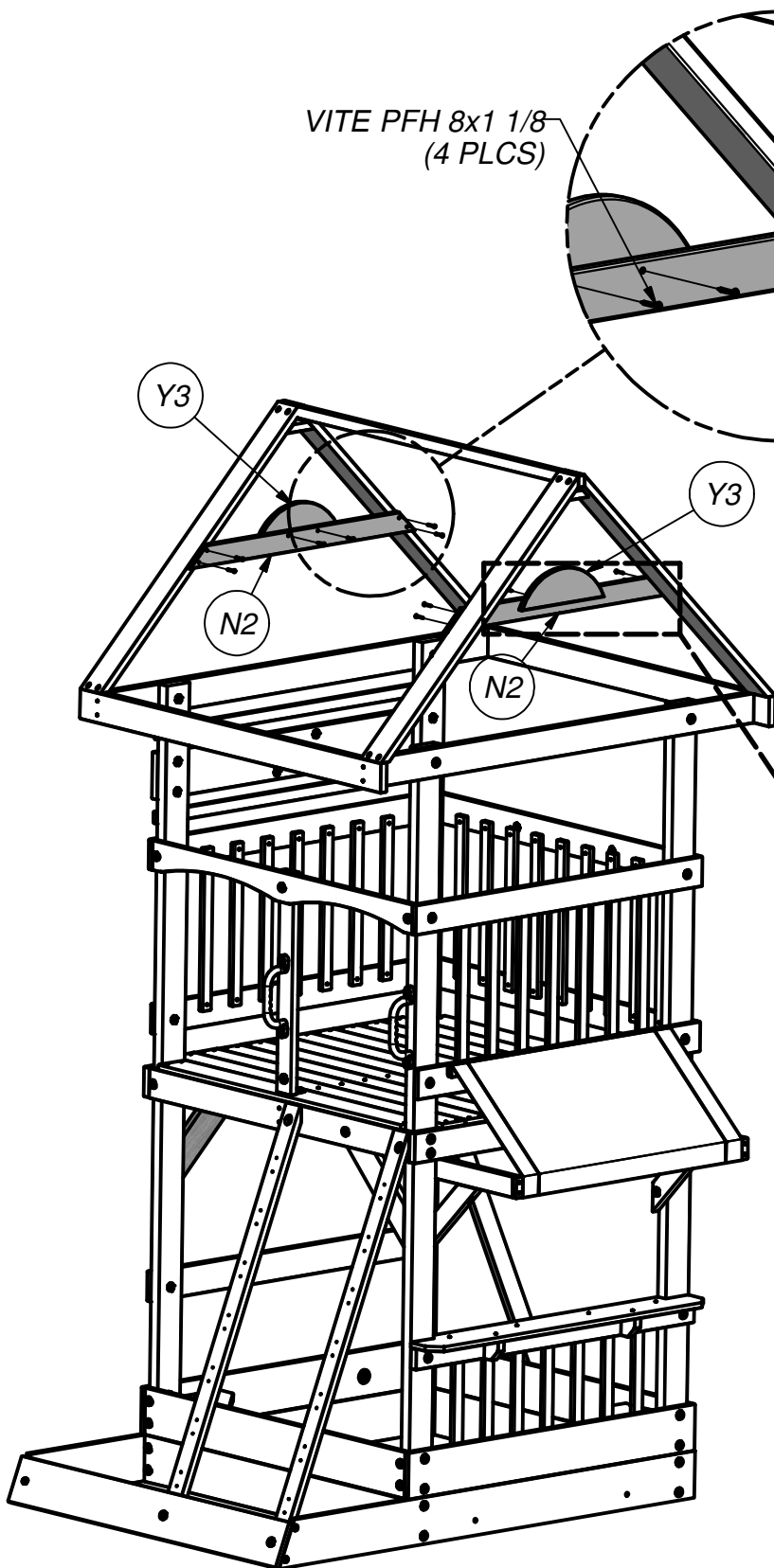



(2) N3 - TAVOLA SOLARE - W4L06955
5/8"x2 3/8"x11 3/4" (16x60x299)



(4) N4 - TAVOLA SOLARE - W4L06956
5/8"x2 3/8"x8 1/8" (16x60x205)

PASSO 28

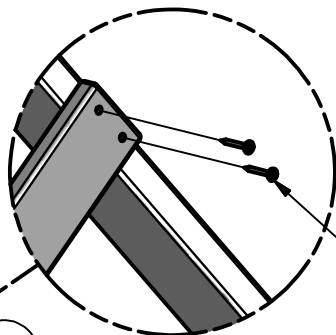
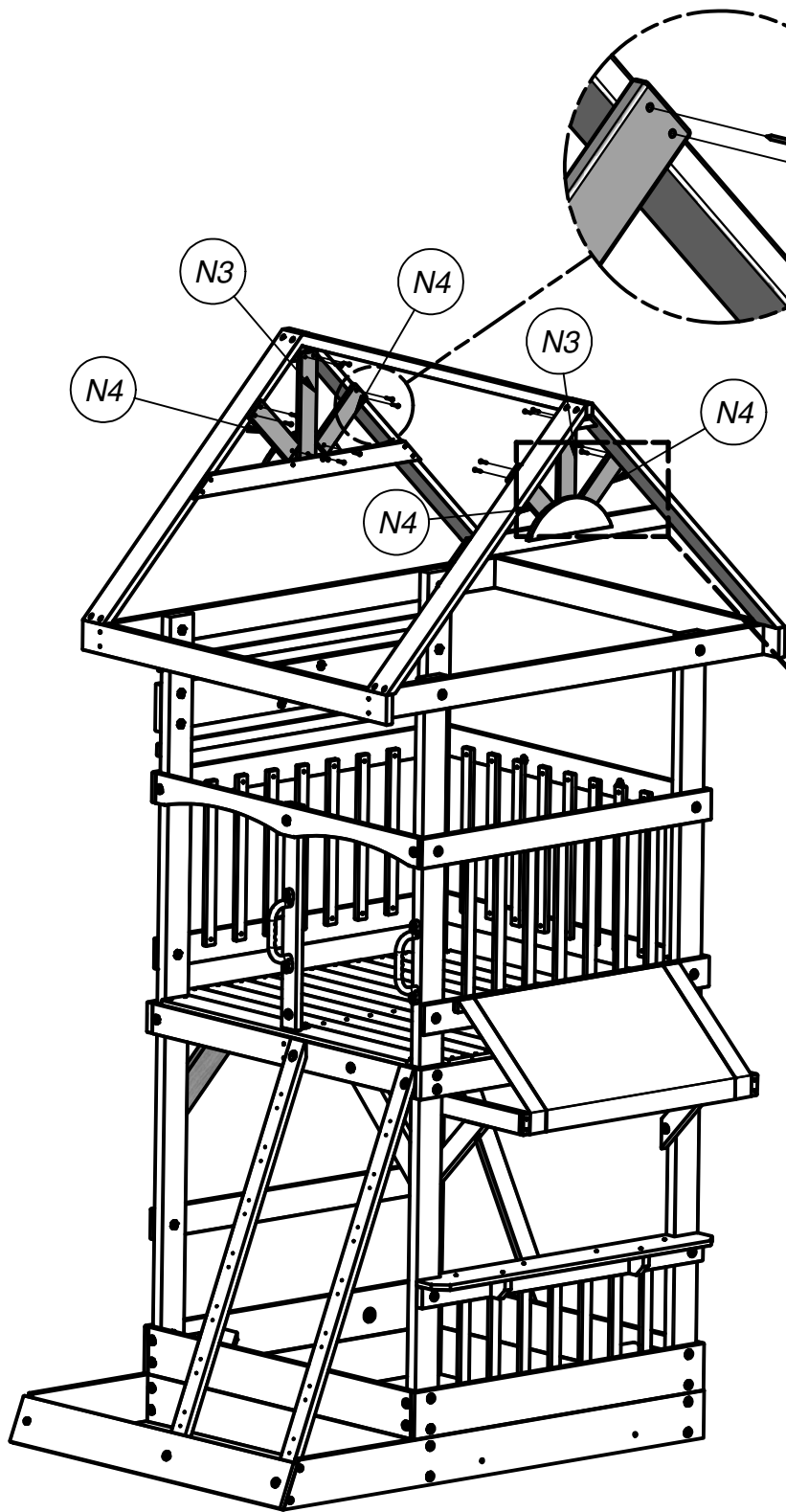
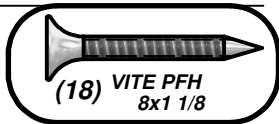

VITE PFH 8x1 1/8
(18 PLCS)

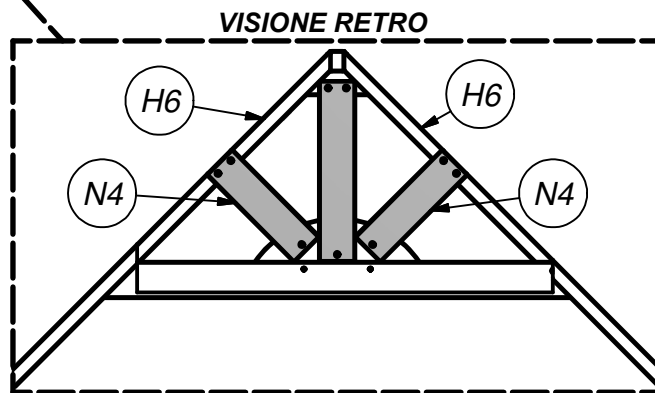

SOTTO LA VISIONE
RETRO N4 È ALLINEATA
CON LE H6.

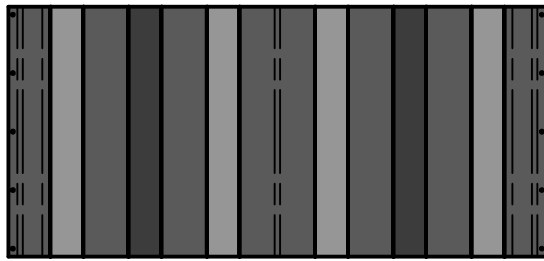

(1) - TELONE - A6P00123
43 1/4"x93 1/2" (1100x2374)

PASSO 29

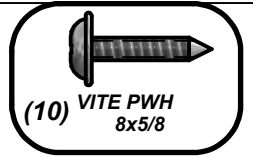

(10) VITE PWH
8x5/8

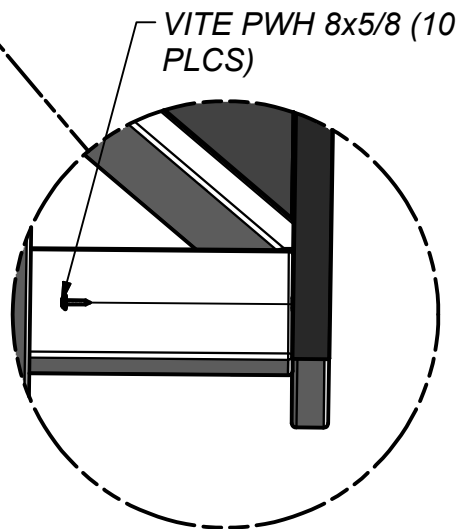
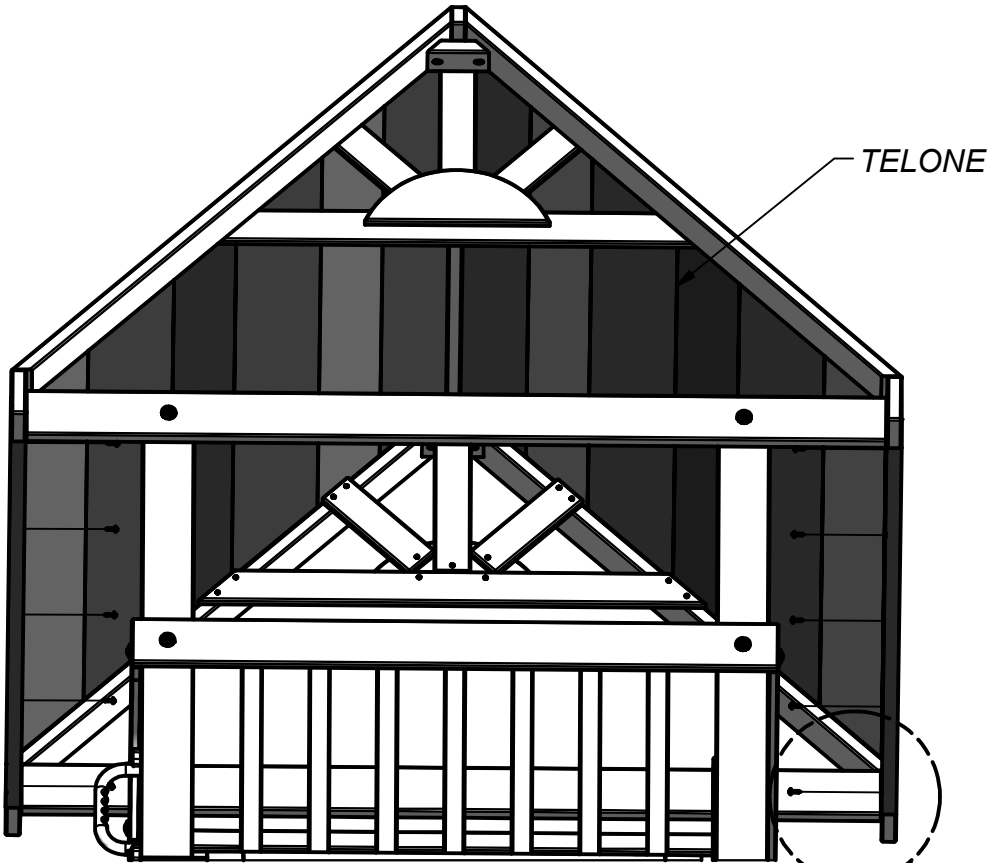



(6) M4 - GRADINO SCALA -
W4L06913 5/8"x3 3/8"x20
1/4" (16x86x515)

(1) M3 - GRADINO SCALA -
W4L06912 5/8"x3 3/8"x20
1/4" (16x86x515)



(2) - CALCIO HC ROCCIA #1 - A6P00128

(2) - BLU HC ROCCIA #2 - A6P00040

(2) - MIRTILLO ROSSO HC ROCCIA #1 - A6P00129

PASSO 30

NOTA:
POSIZIONA LE ROCCE E
LA HARDWARE SU M4
PRIMA DI POSIZIONARLA
SU J6 E J7.

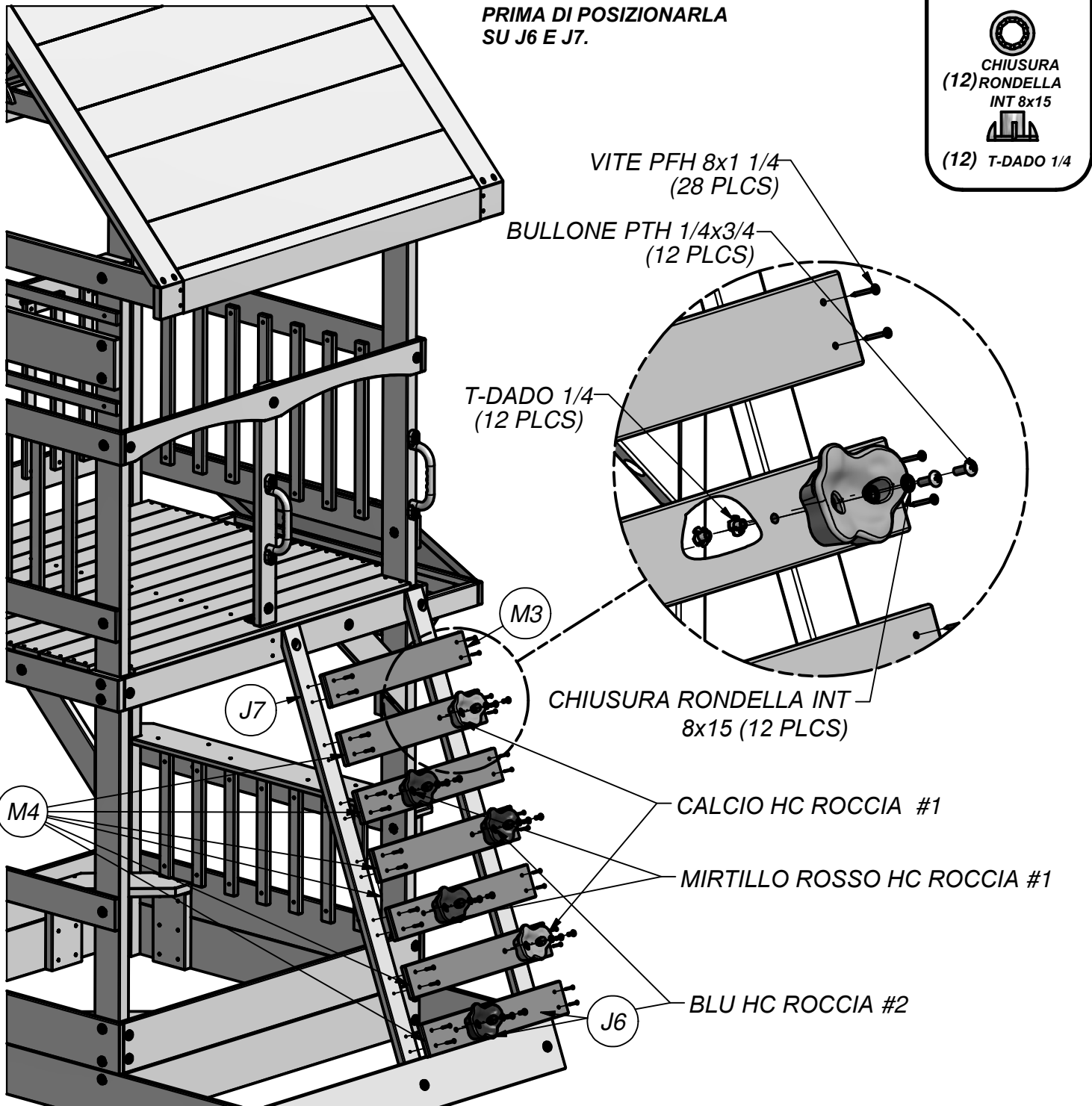

(12) BULLONE PTH 1/4x3/4

(28) VITE PFH 8x1 1/4

CHIUSURA (12) RONDELLA INT 8x15

(12) T-DADO 1/4

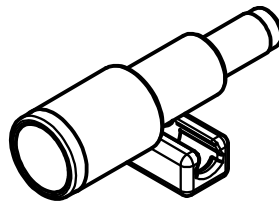

(1) - CANNOCCHIALE BLU/BLU CHIARO - A6P00126

PASSO 31

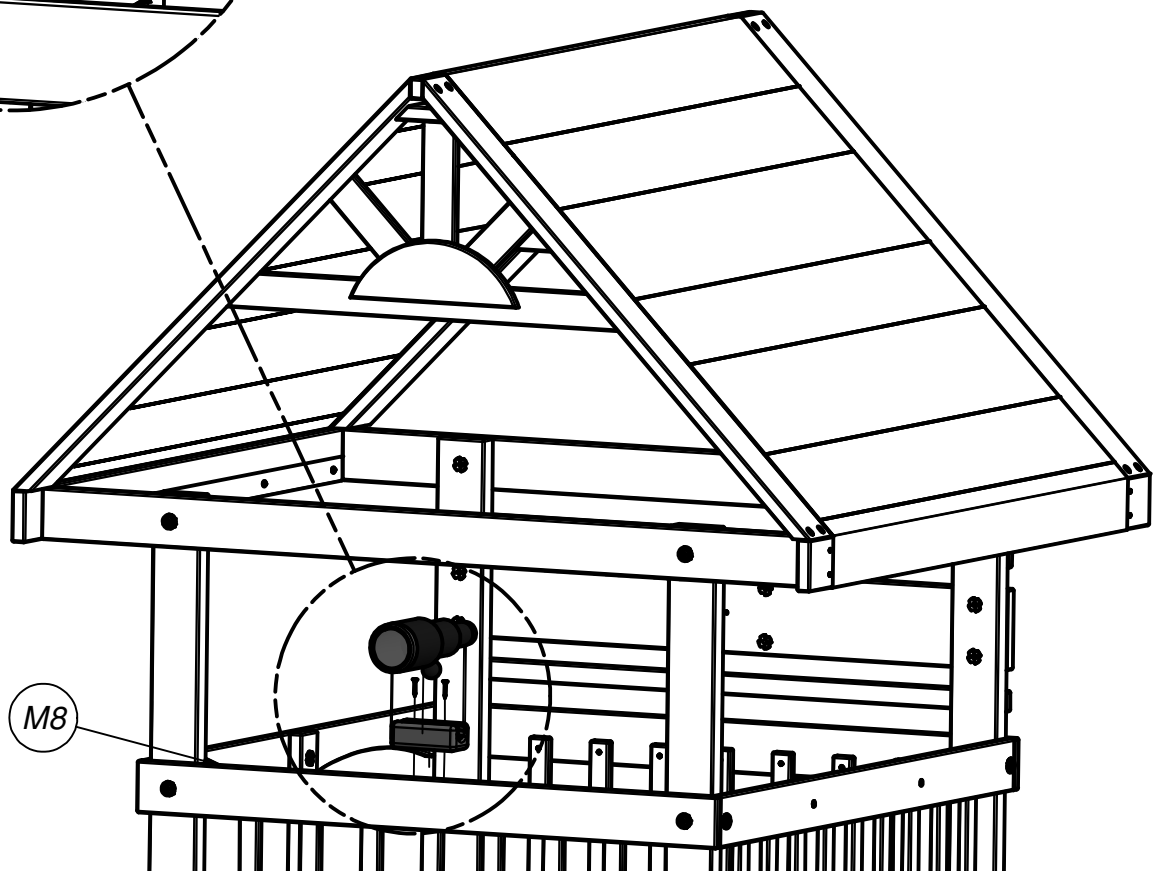
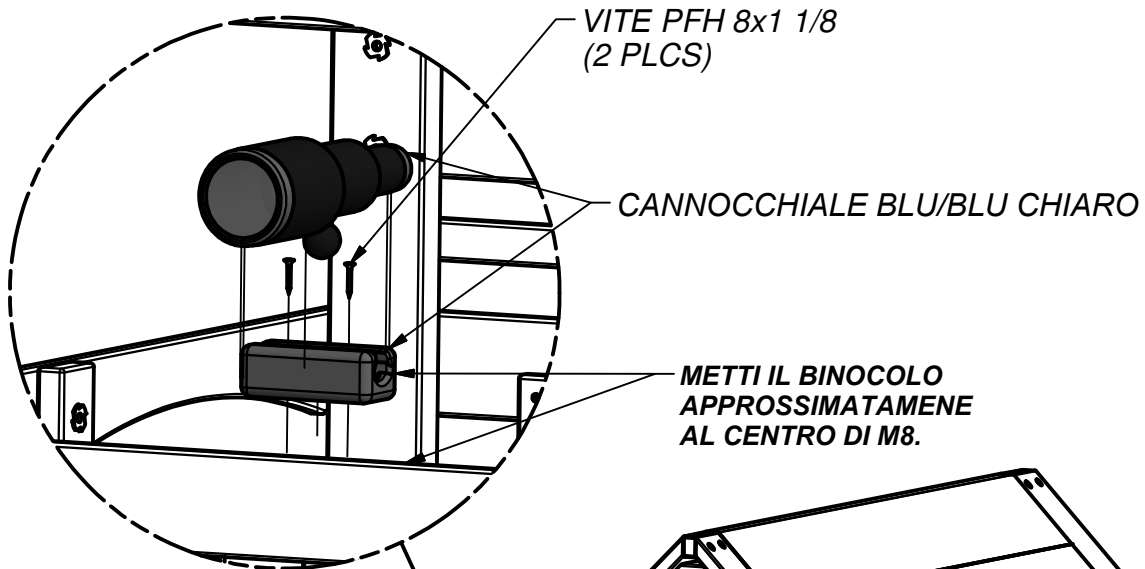
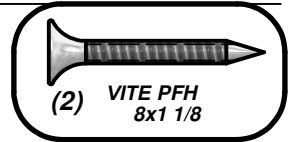

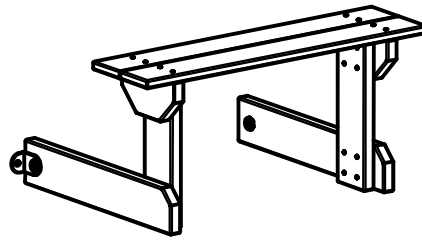

ASSEMBLAGGIO PANCA

PASSO 32

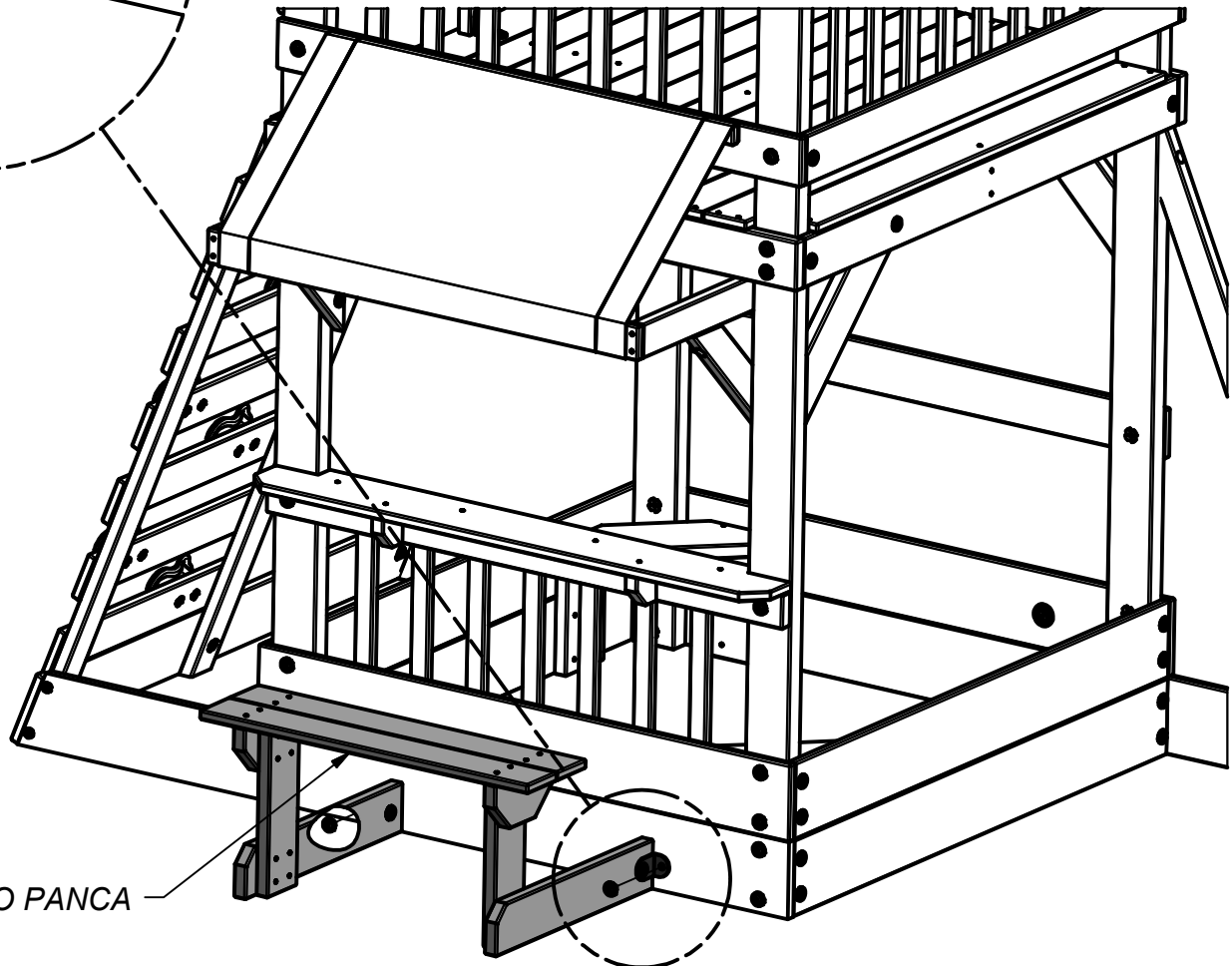
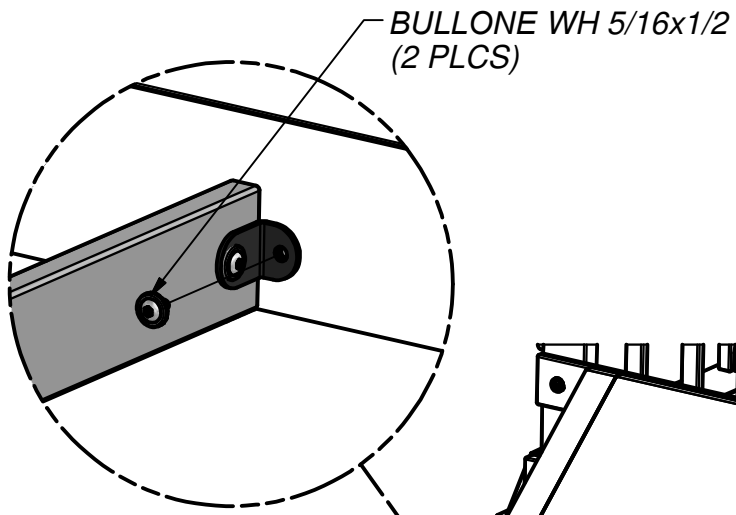
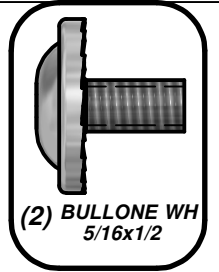

ASSEMBLAGGIO PANCA

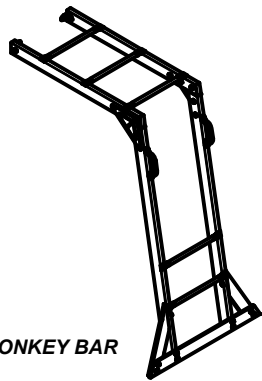

ASSEMBLAGGIO MONKEY BAR

PASSO 33

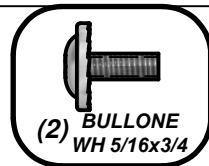

BULLONE WH 5/16x3/4
(2 PLCS)

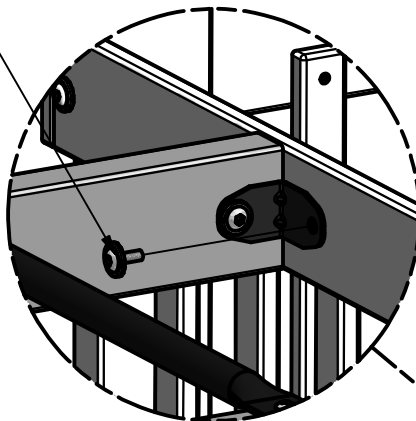

ASSEMBLAGGIO MONKEY BAR

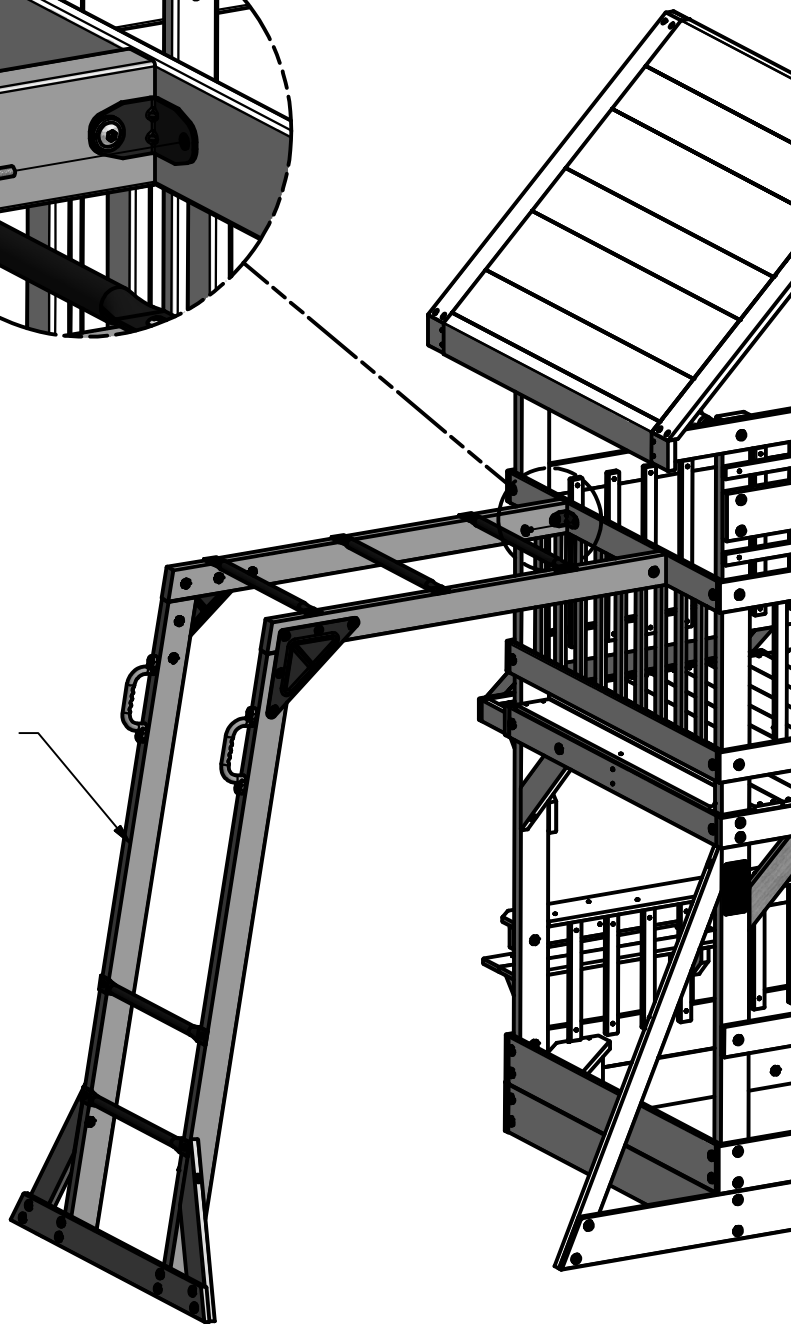

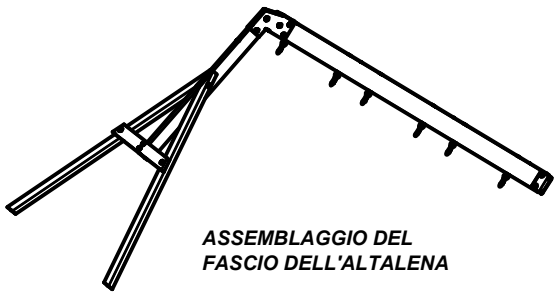

ASSEMBLAGGIO DEL
FASCIO DELL'ALTAENA



(1) HC - BYD ID TARGHETTA DI REVISIONE (GRANDE) 2011 CON
BORDI - A100164

PASSO 34

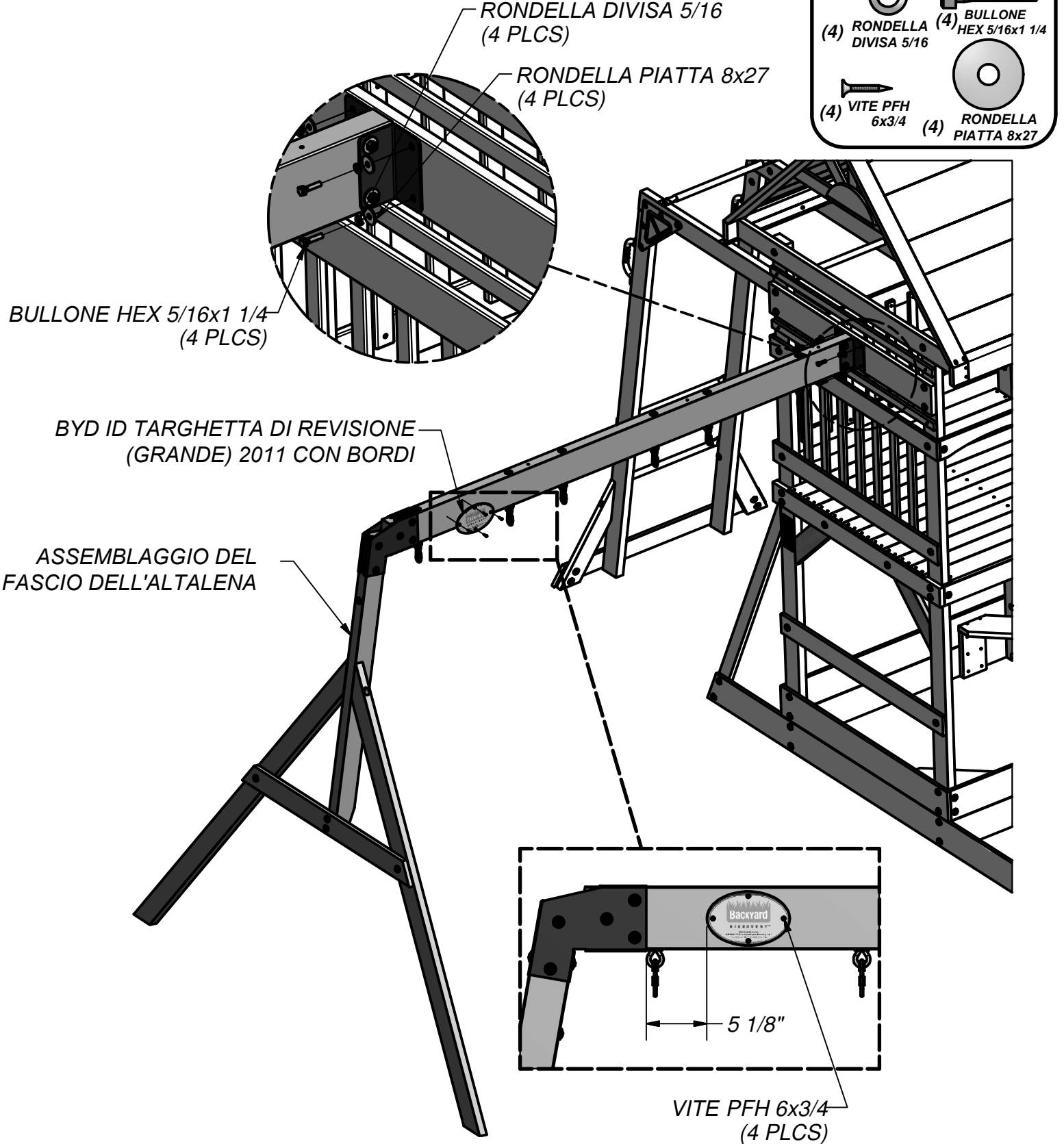

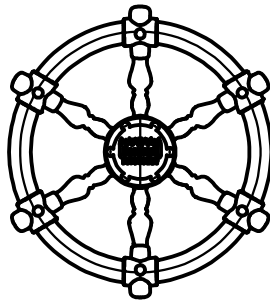

(1) - RUOTA NAVE BLU / CALCE - A6P00125

PASSO 35

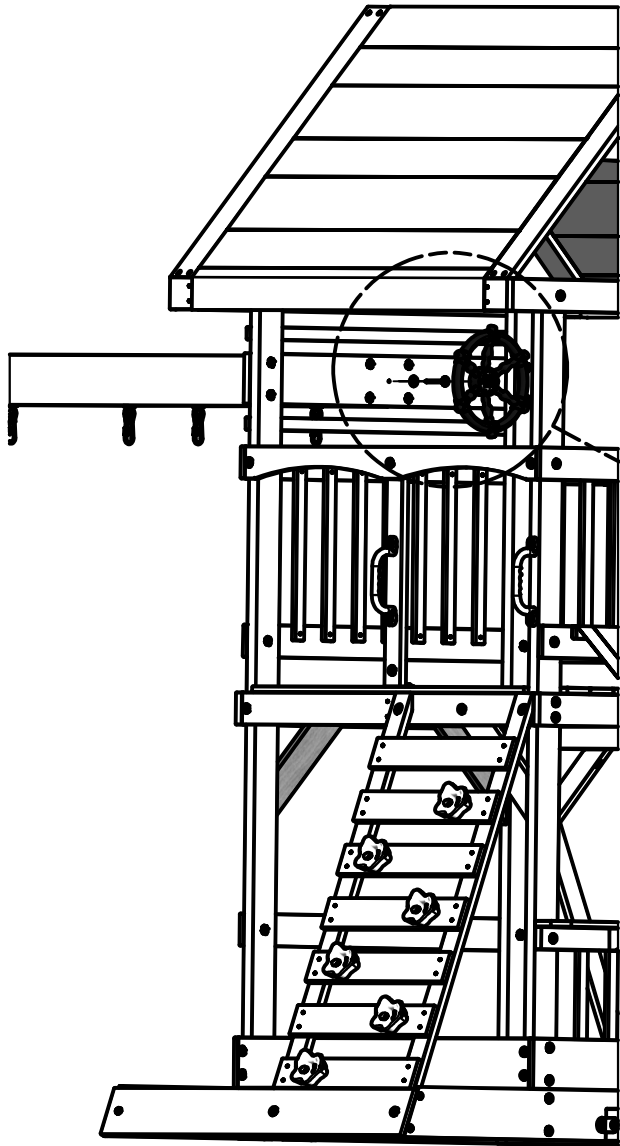

RUOTA NAVE BLU / CALCE

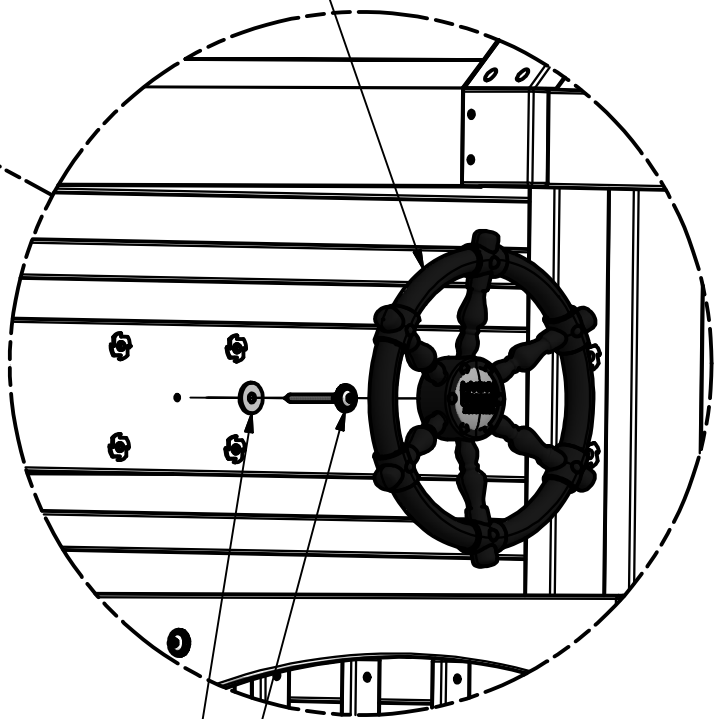
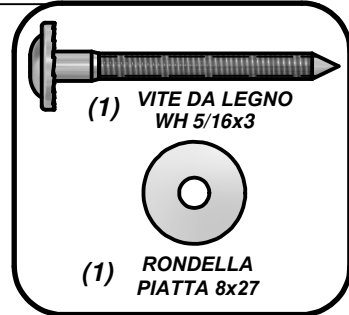

RONDELLA PIATTA
8x27

VITE DA LEGNO WH 5/16x3



(4) - FUNE-CATENA VERDE BLU 51.25" - A6P00292



(2) - FUNE-CATENA VERDE BLU 31" - A6P00293

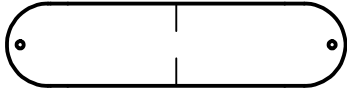

(2) HD - SEDILE ALTALENA BLU 22" - A6P00133



(6) FA - LINK RAPIDO - A100069

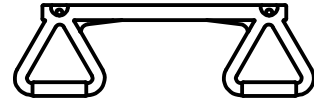

(1) - TRAPEZIO BLUE - A6P00134

PASSO 36

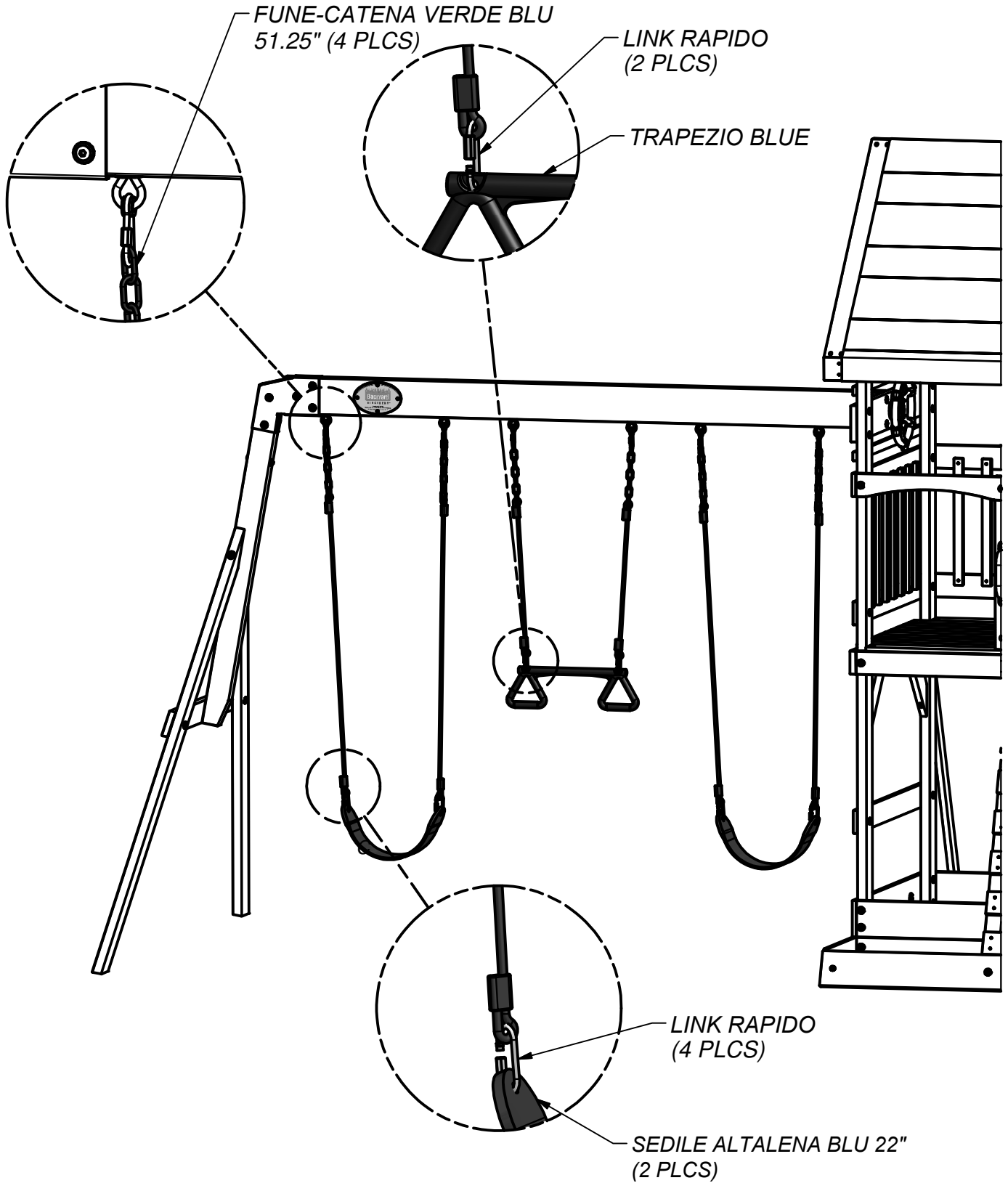

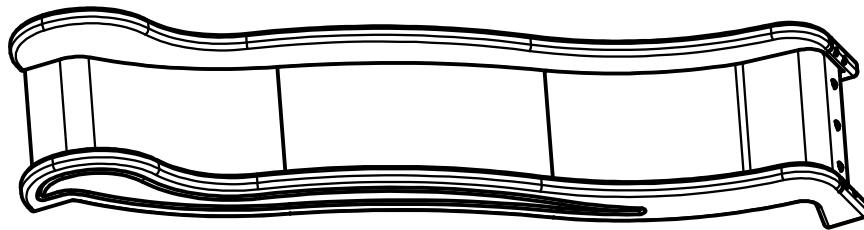

ASSEMBLAGGIO DELLO SCIVOLO

PASSO 37

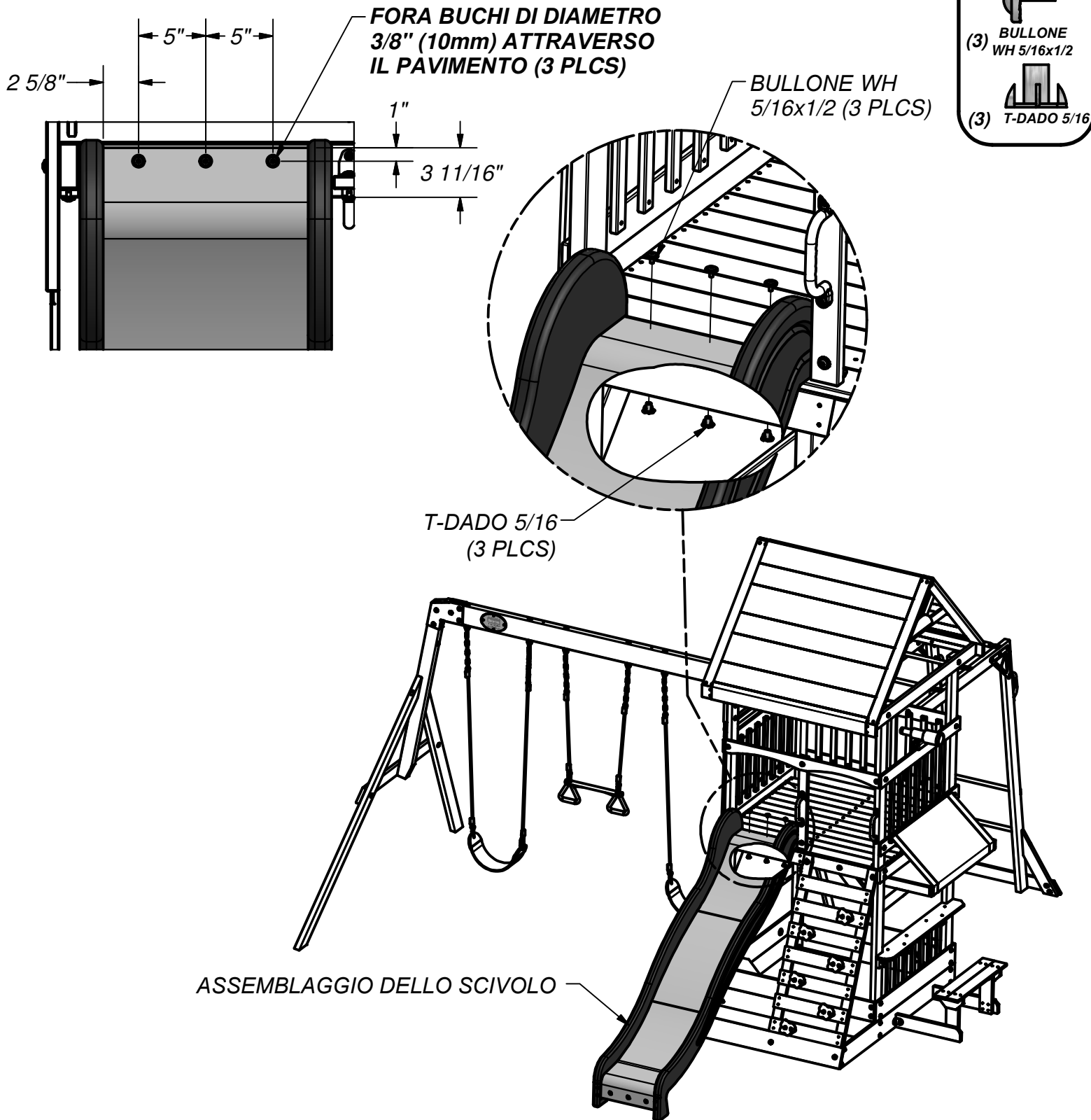



(8) - ARMATURA PER PALO DI TERRA - A4M00527

Istruzioni per il fissaggio

PASSO 38

PICCHIETTARE I PICCHETTI AL SUOLO CON UN ANGOLO DI CIRCA 45°, NELLE POSIZIONI MOSTRATE. UTILIZZANDO PICCHETTI DA TERRA COME GUIDA, FARE UN BUCO DI 7/16" DIAMETRO.

NOTA:

IL MANCATO UTILIZZO DEI PALI DI TERRA PUÒ INVALIDARE LA GARANZIA E CAUSARE LESIONI

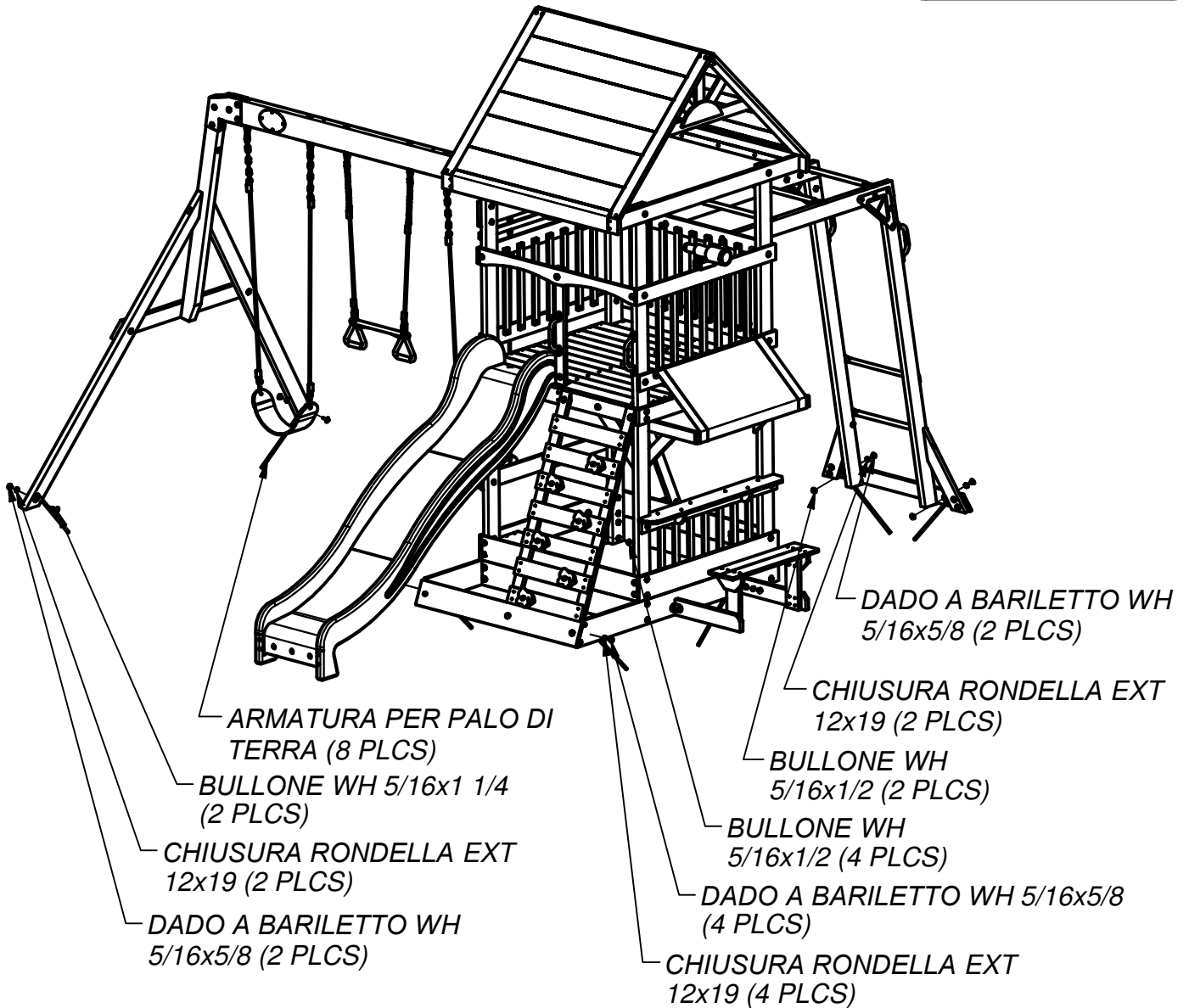
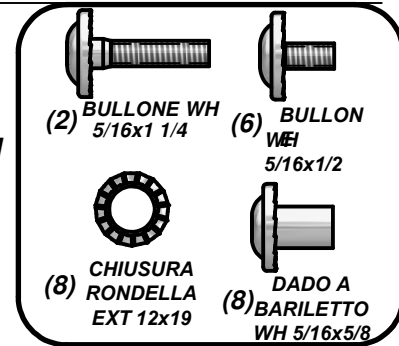

PASSO FINALE

CONTROLLARE DUE VOLTE OGNI BULLONE, VITE E DADO PER VERIFICARNE LA TIRATURA. ASSICURARSI CHE OGNI TAVOLA SIA SICURA E CHE IL SET DI GIOCO SIA IN PIANO.

GODITI IL NUOVO SET DI GIOCHI!!

Garanzia limitata della

Presente garanzia limitata dalla scoperta del cortile si applica ai prodotti fabbricati sotto il Backyard scoperta marca o gli altri suoi marchi inclusi ma non limitati a Backyard botanica, avventura, predefiniti e tempo libero prodotti.

Backyard Discovery garantisce che questo prodotto è esente da difetti nei materiali e di fabbricazione per un periodo di un (1) anno a partire dalla data di acquisto originale. Questo un (1) anno di garanzia copre tutte le parti compreso il legno, hardware e gli accessori. Tutto il legno porta a cinque (5) anni di pro-rated garanzia contro la decomposizione e il decadimento. Consultare la tabella riportata sotto per i costi associati con la sostituzione delle parti sotto questa garanzia limitata. In aggiunta, Backyard scoperta andrà a sostituire eventuali parti entro i primi trenta giorni a partire dalla data di acquisto trovati essere mancante o danneggiata nella confezione originale.

Questa garanzia si applica al proprietario originale e registrante e non è trasferibile. Una manutenzione regolare è richiesto per assicurare la massima durata e prestazioni di questo prodotto e l'inosservanza da parte del proprietario per mantenere il prodotto secondo le esigenze di manutenzione può invalidare la garanzia. Linee guida sulla manutenzione sono forniti nel Manuale del proprietario.

La presente Garanzia Limitata non copre:

- Manodopera per qualsiasi ispezione
- Manodopera per la sostituzione di qualsiasi articolo difettoso(s)
- Danni incidentali o consequenziali
- Difetti estetici che non influenzano le prestazioni o l'integrità di una parte o della totalità del prodotto
- Vandalismo, uso improprio, guasti dovuti alle operazioni di carico o di usare al di là delle capacità indicate nel relativo manuale di montaggio.
- Atti di natura incluso ma non limitato al vento, tempesta, grandine, inondazioni, eccessiva esposizione ad acqua
- Installazione impropria incluso ma non limitato all'installazione su superfici irregolari, unlevel, o terreno morbido
- Torsione minore, orditura, controllo, o di qualsiasi altro avvenimento naturale proprietà del legno che non influenzano le prestazioni o l'integrità

Backyard prodotti Discovery sono stati progettati per la sicurezza e la qualità. Eventuali modifiche apportate al prodotto originale potrebbe danneggiare l'integrità strutturale dell'unità che portano al fallimento e possibili lesioni. Modifica vuoti qualsiasi e tutte le garanzie e Backyard scoperta non si assume alcuna responsabilità per eventuali prodotti modificati o conseguenze derivanti dal fallimento di un prodotto modificato.

Questo prodotto è garantito per uso residenziale solo. In nessuna circostanza dovrebbe un cortile prodotto Discovery essere utilizzato in pubblico le impostazioni. Tale uso può causare il malfunzionamento del prodotto e il rischio di infortuni. Ogni e qualsiasi uso pubblico renderà nulla la garanzia. Backyard scoperta declina tutte le altre rappresentazioni e garanzie di alcun tipo, espressa o implicita.

La presente garanzia dà luogo a specifici diritti legali. Si possono avere altri diritti oltre che variano da Stato a Stato e da provincia a provincia. La presente garanzia esclude tutti i danni consequenziali, tuttavia, alcuni stati non consentono la limitazione o esclusione di danni consequenziali e pertanto questa limitazione potrebbe non essere applicabile all'utente.

Pro parte nominale sostituzione pianificata

Età del Prodotto

Tutte le Parti

0-30 giorni a partire dalla data di acquisto 31 giorni per 1 anno

Marciume del Legno e la Carie Solo

1 anno

2 anni

3 anni

4 anni

5 anni

Oltre 5 anni

Il cliente paga

\$0 e spedizione gratuita in
\$0 S&H

0 dollari e spedizione gratuita

20% + S&H

40% + S&H

60% + S&H

80% + S&H

100% + S&H